

Focus

by **NORCAN**

Welche NORCAN-Lösung für welchen Zweck?

Wie können Sie mit unserem industriellen System sowie unsere Unterstützung, Ihre Produktivität steigern ?

Fokus auf ergonomische
Einrichtungslösungen



Industrie 4.0, CO2-Fußabdruck,
CSR und Kreislaufwirtschaft
unsere aktuellen Themen.

by **NORCAN.de**



Stéphane FAUTH
CEO von Norcan

NORCAN wurde 1987 gegründet und ist Marktführer in Frankreich und einer der ersten in Europa im Bereich modularer und maßgeschneiderter mechanisch-montierter Lösungen auf der Basis von Aluminiumprofilen.

Wir bedienen sowohl die Industrie als auch die Logistik und die E-Commerce Branche.

Wir verfügen über ein System, Anwendungen und Lösungen, mit denen wir die Leistungsanforderungen von Industrieanlagen und -abläufen erfüllen können, indem wir sowohl die ERGONOMIE und SICHERHEIT als auch die AGILITÄT und PRODUKTIVITÄT verbessern.

Darüber hinaus sind wir stolz darauf, unsere Kunden auf dem Weg zur FABRIK DER ZUKUNFT zu begleiten, insbesondere durch die Integration der mobilen SHERPA-Roboter.

NORCAN engagiert sich darüber hinaus stark im französischen Plan zur Wiederbelebung der Industrie: Als French-Fab- und French-Tech-Botschafter ist NORCAN Teil des Programms ETIncelles, das 2023 vom französischen Staat ins Leben gerufen wird, um von einem KMU zu einem industriellen ETI aufzusteigen.

Schließlich arbeiten wir auch mit allen unseren Teams an der CSR: Wir sind alle entschlossen, einen positiven Einfluss sowohl auf die Gesellschaft als auch auf die Umwelt zu haben..



Die Etiketten unserer französischen Muttergesellschaft

Modulare und maßgeschneiderte Lösungen



My System

Ein einfaches, robustes, modulares und perfekt kombinierbares mechanisches SYSTEM.

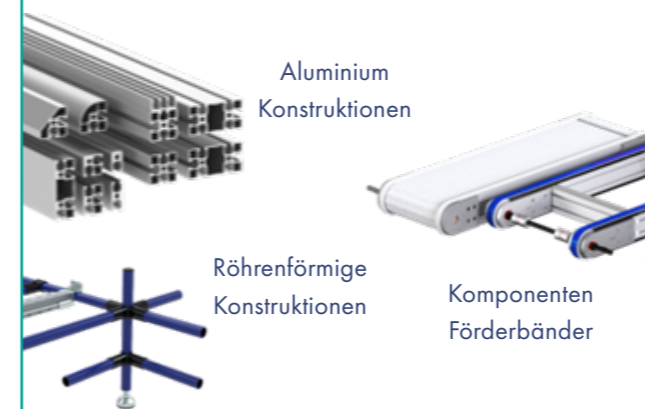

My Applications

Maßgeschneiderte APPLIKATIONEN, die in jeder Hinsicht Ihren Bedürfnissen entsprechen.

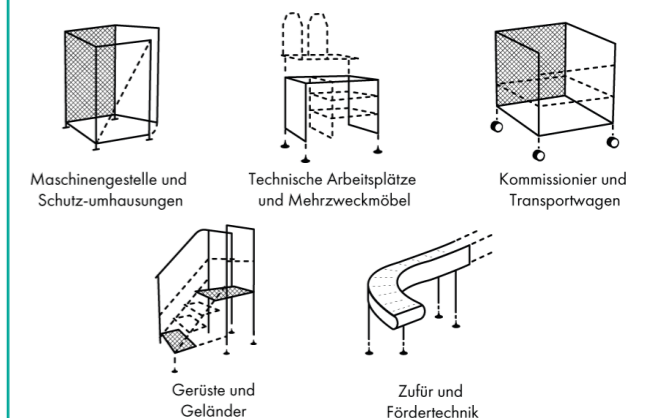

My Solutions

Komplette, schlüsselfertige LÖSUNGEN, die die neuesten Innovationen auf dem Markt integrieren.



Ihr Partner vor Ort

NORCAN verfügt über ein Netzwerk von regionalen Beratern in Frankreich und im Ausland. Die Vertriebsingenieure stehen Ihnen mit Rat und Tat zur Seite, um Ihre Projekte zum Erfolg zu führen.



15

internationale Länder, in denen wir vertreten sind

25+ Mio

Jahresumsatz

- NORCAN GMBH**
 Dreherstrasse 3
 F-76437 RASTATT
 +49 72 22 83 00 41
 www.mynorcan.de



Kontaktieren Sie
Ihren Berater

Tausende von Kunden seit über 35 Jahren

AUTOMOBIL 	PHARMAZEUTIK 	EISENBAHN 	LOGISTIK UND VERTRIEB
AERONAUTIQUE 	AGRO-ALIMENTAIRE 	LUXE 	AKTEURE DES E-COMMERCE
ANDERE INDUSTRIEN 	DEFENSE 	FORSCHUNG 	MAISONS DU MONDE

Vom Kleinunternehmen bis hin zu großen Konzernen begleiten wir seit 1987 täglich Tausende von Unternehmen bei der Optimierung ihrer Räume und Arbeitsbedingungen.



My System NORCAN

Ein von NORCAN entwickeltes mechanisch-montiertes System

Einfach, robust, modular und perfekt kombinierbar...
das NORCAN-System ermöglicht unendlich viele Anwendungen und maßgeschneiderte Lösungen.

Unsere Profile sind in Paketen, in Stangen zu 6 Metern oder auf Länge geschnitten erhältlich.
Auf Wunsch können wir die Enden mit einem Gewinde versehen (M8 oder M10). Zubehör ist einzeln erhältlich..

Unsere Leistungen My System



Betreuung & technische Beratung



Schneiden Ablängen und ewindschneiden



Vorbereitung und Verpackung



Schneller Versand und Lieferung

Ein System, das um die M8 Standard-Schrauben herum konfiguriert wurde

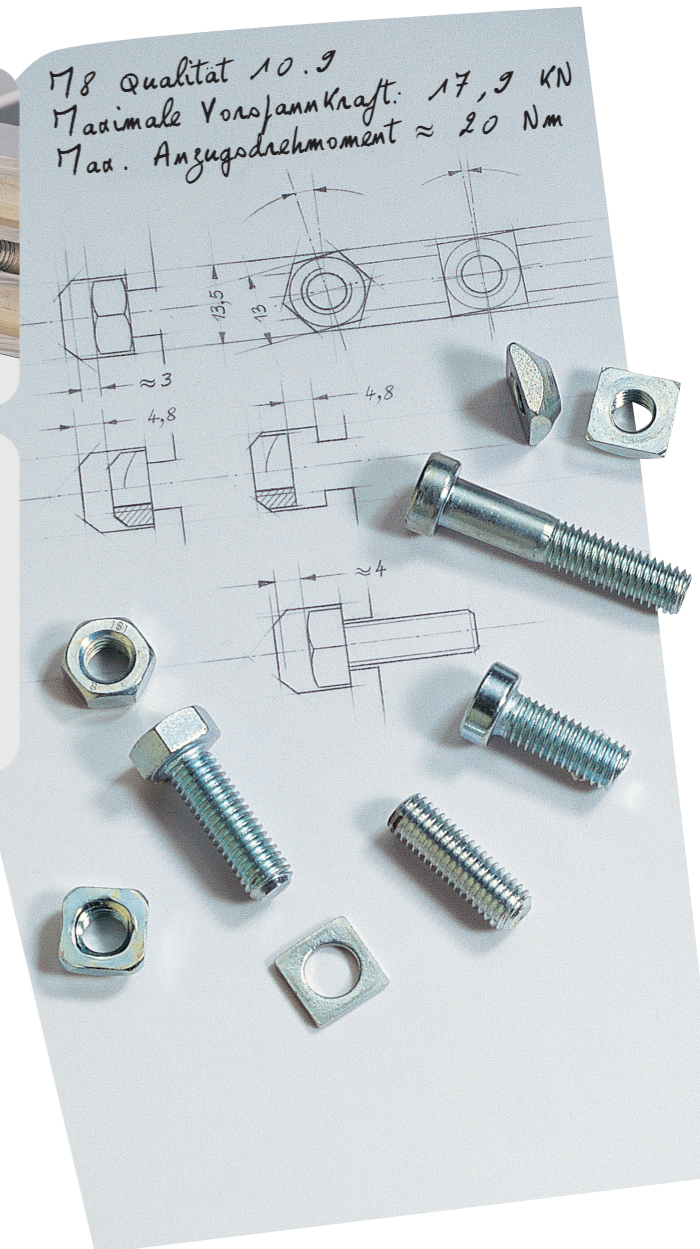
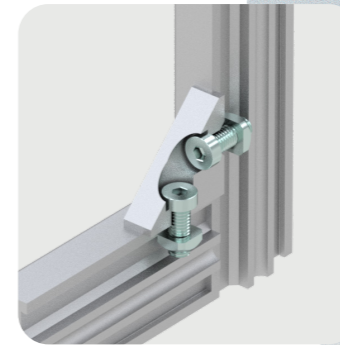
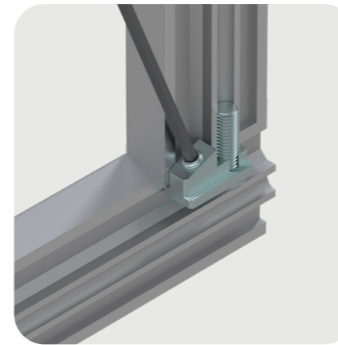
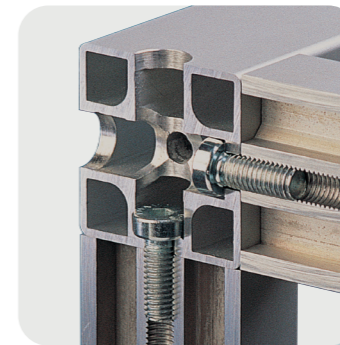
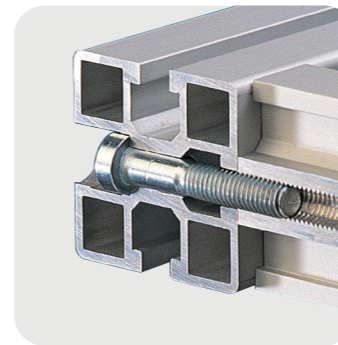

Einfach in der Montage

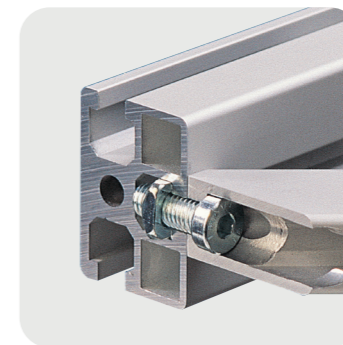
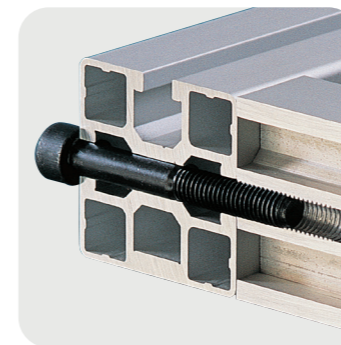

Stabil und vollständig kombinierbar

Unsere Profilquerschnitte haben eine parallelwandige Struktur und ihre Dicke ist so bemessen, dass sie den Belastungen standhält, die durch das Anziehen der Verbindungsschrauben entstehen. Das Ergebnis sind besonders steife und widerstandsfähige Befestigungen.

NORCAN-Profile können mit allen unseren anderen Komponenten wie z. B. der CARENAL-Reihe kombiniert werden, um Rohrkonstruktionen zu erstellen. Lean manufacturing



Lean manufacturing

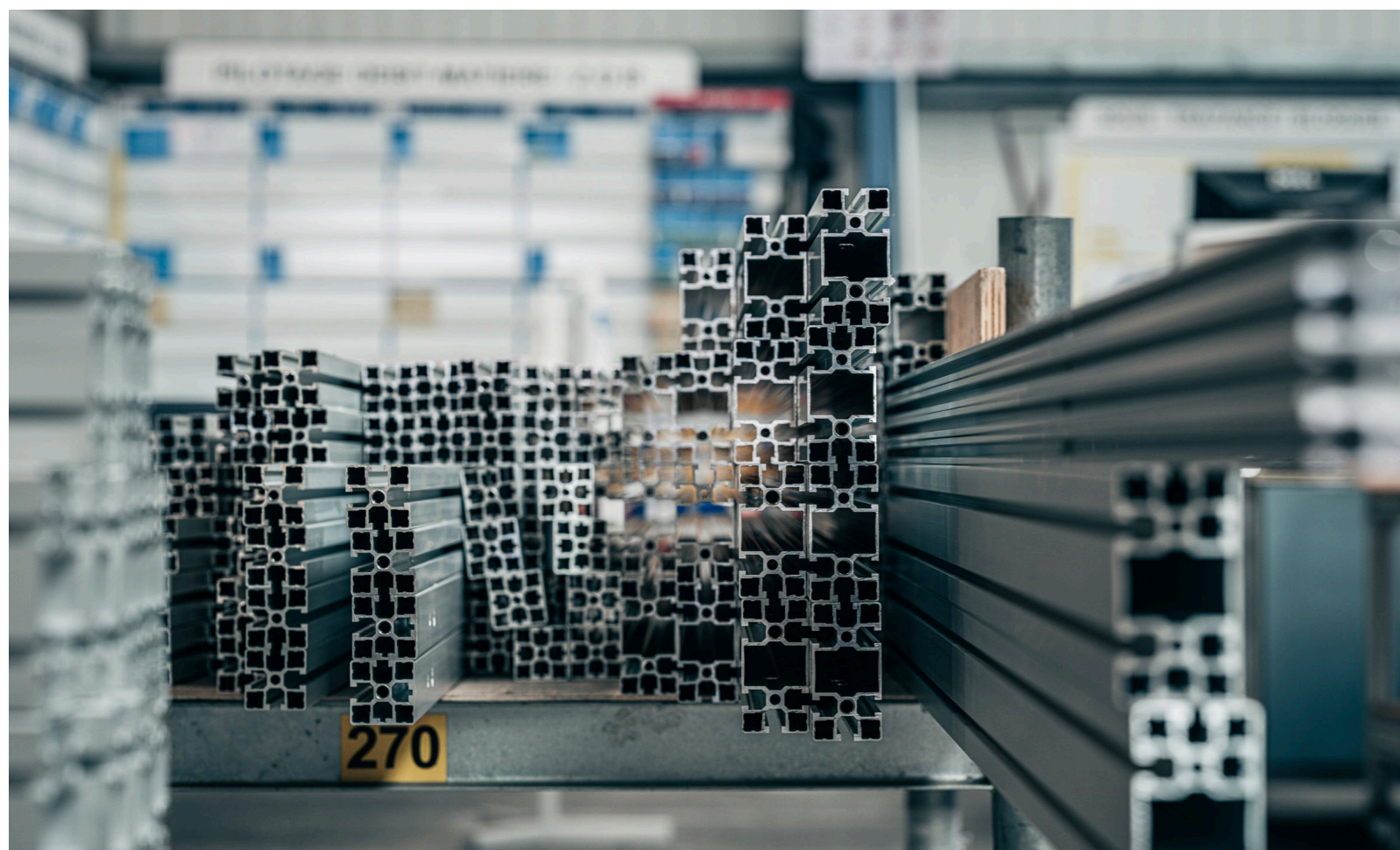

Eine umfassende Auswahl an Komponenten für Ihr Projekt.

Aluminium Konstruktionen

Alu-Profile 	Verbindungen 	Türen und Zubehör
Gelenke 	Schrauben und Muttern 	Griffe
		Gelenke

Schilder und Zubehör 	Schiebetüren
Führungen 	Rollenschienen

Füße und Rollen

Ergonomie am Arbeitsplatz

Werkzeuge

Lineare Module

Kombination aus Alu- und Rohrsortiment

Förderer

Bandförderer ø20

Bandförderer ø50

Bandförderer ø595

Modulare bandförderer

Und viele andere mehr...



Katalog Förderer

Röhrenförmige Konstruktionen

Rohre ø27,7

Verbindungen und Zubehör

Rollenschienen



Röhrenkatalog

MyApplications NORCAN

Modulare und maßgeschneiderte Lösungen.

Wir entwerfen und bauen für Sie modulare und maßgeschneiderte Lösungen dank eines robusten technisch-kommerziellen Scharniers.
Unsere Experten in Ihrer Nähe, die von unserer Entwicklungsabteilung begleitet werden, entwickeln für Sie die Lösungen, die am besten zu Ihren Arbeitsabläufen und Fertigungsprozessen passen.

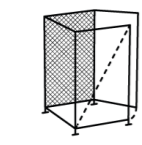

Maschinengestelle und Schutz-umhausungen

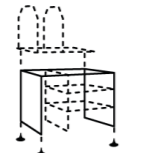

Technische Arbeitsplätze und Mehrzweckmöbel

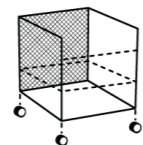

Kommissionier und Transportwagen

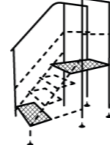

Gerüste und Geländer

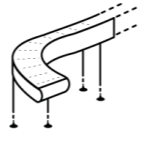

Zufür und Fördertechnik

Unsere Leistungen MyApplications



Technische Beratung



Studie und Entwurf



Herstellung in unseren Werkstätten



Montage in unseren Werkstätten



Schnelle Lieferung

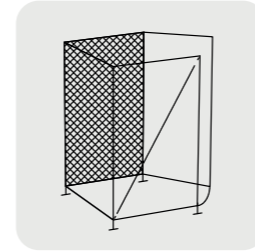

Strukturen und Einhausungen

Menschen und Maschinen schützen und die Ausrüstung instand halten.



+ Anwendungen



Modulare Gittereinhausung

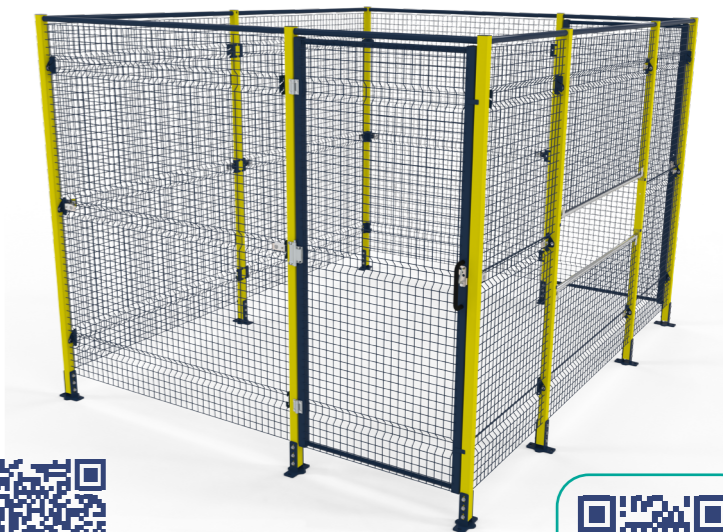

weitere Informationen zu Modulen Lautsprechern



vidéo Anwendungsfall





Arbeitsplätze und technisches Mobiliar

Arbeitsplätze zum Annehmen, Kontrollieren, Produzieren, Verpacken und Versenden.
Ergonomie und Effizienz am Arbeitsplatz zur Steigerung der Produktivität.

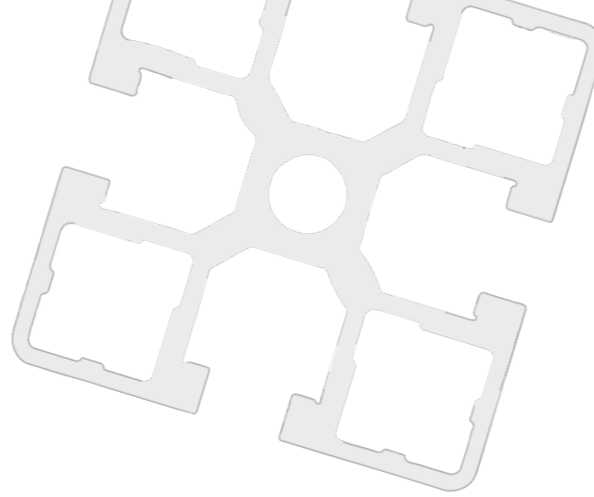

+ Anwendungen



Pflichtenheft
Arbeitsstellen

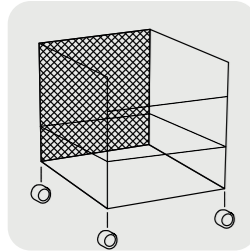

Wagen und Handhabungsmittel

Wagen zum Transportieren, Vorbereiten, Sammeln, Lüften und Handhaben. Sie helfen auch, Erschwernisse und Risiken beim Lastentransport zu mindern.

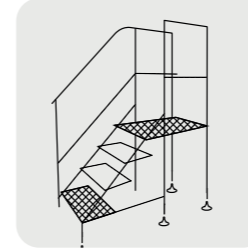
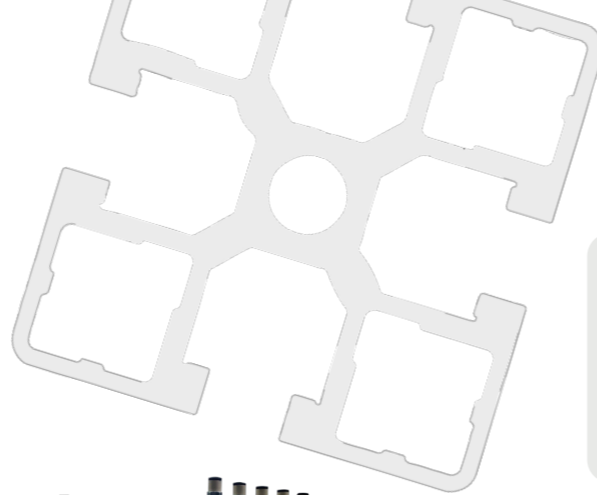

Zugangswege und Plattformen

Lösungen, die perfekt an Ihre Umgebung angepasst sind, um einen hoch gelegenen Arbeitsbereich sicher zu betreten.



+ Anwendungen



+ Anwendungen

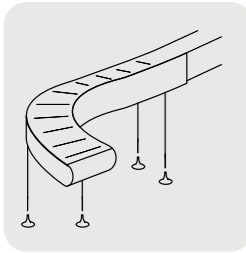

Transportsysteme und Förderer

Transportieren Sie Produkte und Waren auf vorgegebenen Wegen kontinuierlich und optimieren Sie Ihre internen Abläufe.

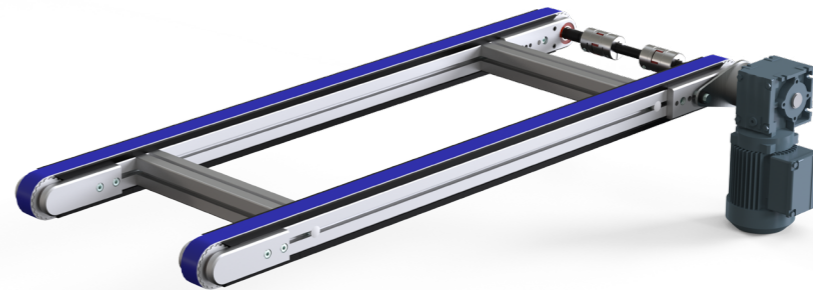
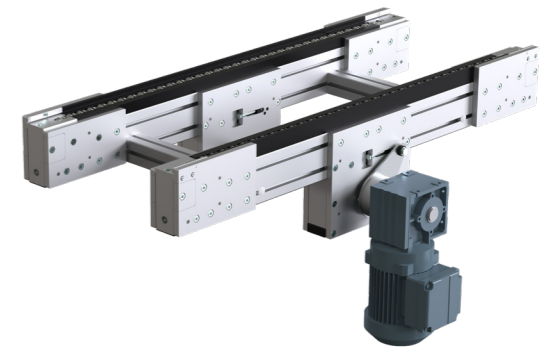
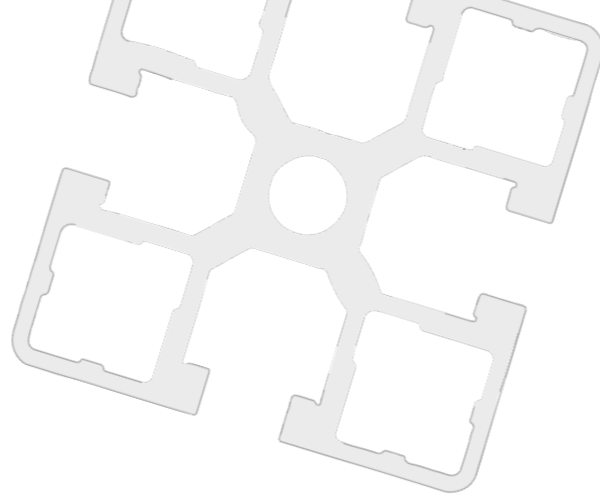

Pflichtenheft
Förderer

Der aktuelle Focus

UNSERE ERGONOMISCHEN LÖSUNGEN

Ergonomische Vorkehrungen ermöglichen es, die Produktivität zu steigern, aber auch das Risiko von Muskel- und Skeletterkrankungen für die Bediener zu verringern, indem sie ihnen eine Ausrüstung zur Verfügung stellen, die an ihre Aufgaben und ihren Körperbau angepasst ist.

Sorgen Sie dafür, dass die Ausrüstung leicht zugänglich und aufgeräumt ist. Zu diesem Zweck können Ablagen, Werkzeugträger, spezielle Lager oder Gelenkarme installiert werden.

Erwägen Sie auch die Einrichtung spezieller Bereiche für verschiedene Aufgaben und stellen Sie sicher, dass jeder Bereich über die für die jeweilige Aufgabe erforderliche Ausrüstung verfügt.

Für eine bessere Organisation der Räume sollten Sie zwischen Arbeitsplätzen für die Bearbeitung und solchen für die Verpackung oder den Versand unterscheiden.

Ihre Aufgaben sind nicht die gleichen, und es ist wichtig, dass die Ausrüstung angepasst wird.



Sehen Sie sich diesen
Anwendungsfall an



ERGONOMISCHE AUSSTATTUNG



Pflichtenheft
Arbeitsplätze



Werkzeughalter



Bildschirmunterstützung



Höhenverstellung



Abschließbare Schublade



Müllsackhalter



Scanner-Unterstützung



Festes Messer



Unterstützung für Rollen



Tastatur-Schublade



Unterstützung für Drucker

My Solutions NORCAN

Für die Integration von Komplettlösungen.

Durch die Kombination all unserer Lösungen und mit der Integration von Technologien und Software bieten wir automatisierte und robotergestützte Komplettlösungen an.

Um Sie auf dem Weg zur Fabrik der Zukunft zu begleiten, integriert NORCAN verschiedene Formen der Intelligenz in seine Lösungen, insbesondere die Reihe der mobilen und kollaborativen Roboter SHERPA.

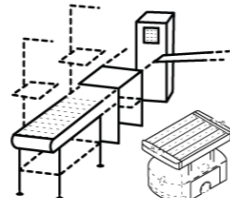

... komplette Funktionseinheiten

Unsere Leistungen My Solutions



Technische
Expertenbegleitung



Studie und
Entwurf



Herstellung
in unseren
Werkstätten



Montage
in unseren
Werkstätten



Installation
vor Ort



Inbetriebnahme
und Ausbildung

Angepasst an ihre Bedürfnisse

INTRALOGISTIK DER PRODUKTION

- Handhabungsabläufe
- Bestückung, Bandkantenzuführung, Teiletransfer
- Palettieren / Depalettieren / Bulken / Entladen

VERTEILUNGSLOGISTIK

- AMR in den Modi Follow-me / Standalone / Zone
- Auftragsvorbereitung und Verpackungslösungen
- Roll- und Handhabungsfluss



SPEZIFISCHE LÖSUNGEN

- Spezielle automatisierte/robotische Anwendungen
- Verpackungs-/Versandlinien
- Intelligente Lagerung

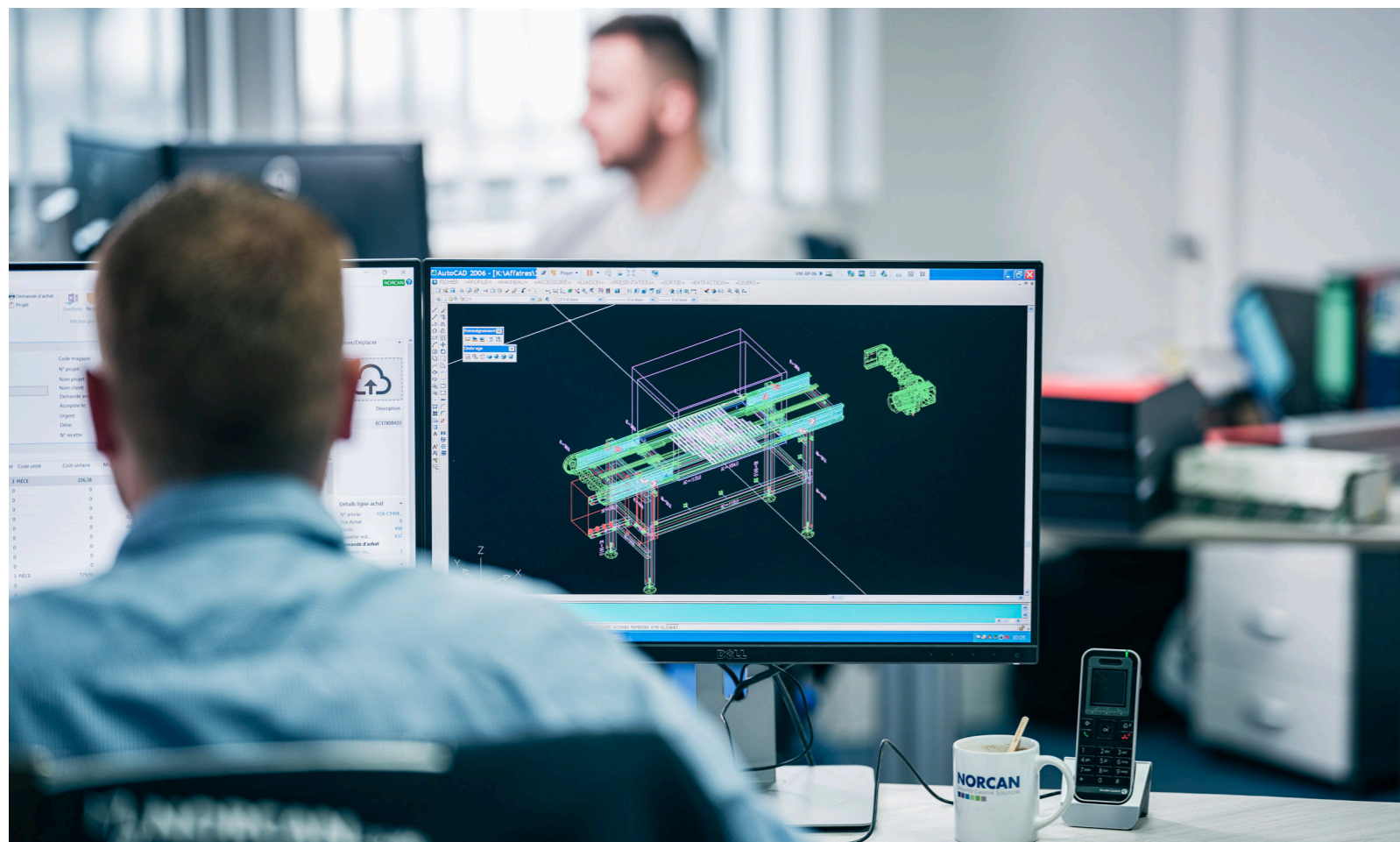

ROBOTIK UND INTELLIGENZ

Um Ihren Anforderungen bestmöglich gerecht zu werden, personalisiert und passt NORCAN die oberen Module der SHERPA®-Roboter an und erstellt gleichzeitig Peripheriegeräte, die Ihre Produktionsabläufe und -prozesse optimieren.

Die optimierte Navigationsintelligenz und die Kartierung der Roboter ermöglichen es, Daten aus der Umgebung zu erfassen und diese sicher weiterzuentwickeln.

Durch die Kombination von mobiler Robotik mit unseren historischen Kompetenzen in der Arbeitsplatzgestaltung und der Optimierung intralogistischer Abläufe bieten wir Ihnen komplette, schlüsselfertige Lösungen.



Mehr infos über die Integration von Robotern

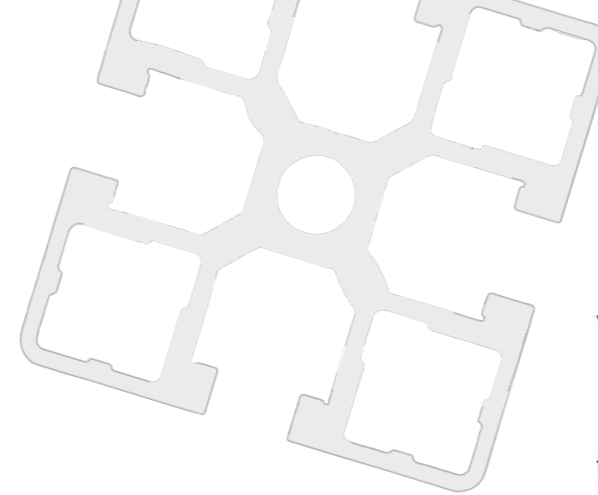

Neben der Robotik entwerfen und implementieren wir verschiedene Lösungen, die Intelligenz beinhalten.

Das intelligente Lager von NORCAN beispielsweise verringert die Anzahl der Handgriffe, die von den Bedienern durchgeführt werden müssen, sodass sie sich auf die Aufgaben mit hohem Mehrwert konzentrieren können. Um die Lösung zu vervollständigen, bietet NORCAN unbegrenzte Möglichkeiten für Peripheriegeräte (Sherpa, Arbeitsstationen, Wagen...).

In Frankreich entwickelte und hergestellte Roboter



SHERPA B



SHERPA D



SHERPA P



SHERPA F

SHERPA by SMR 

VERWALTEN UND VERTEILEN SIE IHRE PAKETE EINFACH

EMPFANG : Verwaltung & Organisation des Eingangs der Pakete.

LAGERUNG : Automatische Einsortierung in den Lagerraum.

VERTEILUNG : Abholung des benötigten Pakets mit einem Klick..



Mehr infos über den intelligenten Lagerhalter

- Ergonomisch und platzsparend
- Modulare und skalierbare Lösung
- Verwaltung von Paketen mit mehreren Formaten
- Flexibilität bei der Verwaltung von Paketen
- Einfache Integration in eine bestehende Welt
- Organisation: Vermeidung von Paket- und Zeitverlust
- Sichere und nachvollziehbare Verwaltung der
- Möglichkeiten des variablen Speicherausgangs

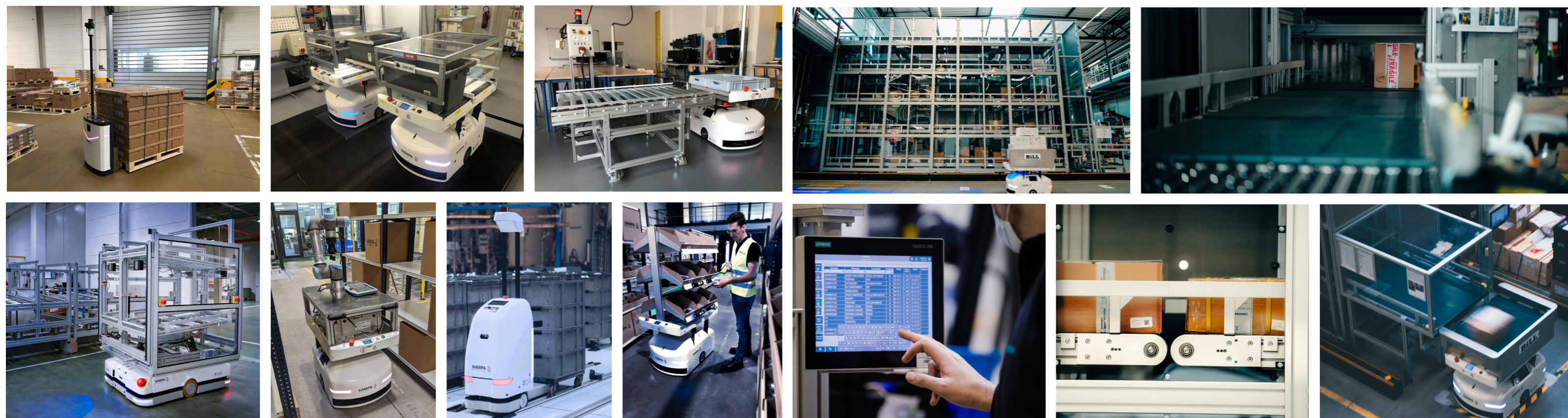

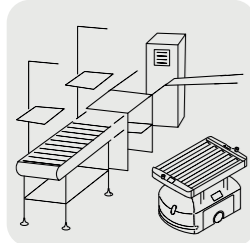

integrierte Linien und Inseln

Robotik für jeden Teil Ihres Prozesses, um Ihre Abläufe zu vereinfachen und zu verflüssigen.



Kundenanwendung

HOR
Medical



+ Anwendungen

Unsere Anwendungsfälle

PRECIJURA

Problemstellung : Die Arbeiter mussten sich um den Transport der Teile und des Abfalls kümmern. Sie konnten sich nicht vollständig auf die Produktion konzentrieren.

NORCAN-Lösung : Einsatz von SHERPA-Ds, die mit NORCAN-Regalen ausgestattet sind.

Die SHERPAs kommen, um die Teile abzutransportieren, wenn der Bediener dies verlangt.

Nutzen : Der Bediener kann sich auf die Maschine konzentrieren, ohne sich um die verschiedenen Teilebewegungen kümmern zu müssen.



Sehen Sie alle unsere Anwendungsbeispiele in Videos



HUTCHINSON

Problemstellung : Eine robotergesteuerte Palettierzelle muss mit Kisten versorgt werden, die von 6 Packstationen hergestellt werden.

NORCAN-Lösung : Zwei SHERPA-B versorgen die Stationen mit leeren Kisten und sammeln die vollen Kisten ein, um sie auf einem Förderband abzulegen.

Nutzen : Automatische Beschickung der Palettierzelle.



MyApplications NORCAN

FOCUS AUF BERUFE IN DEN BEREICHEN E-COMMERCE UND LOGISTIK

Mit mehreren tausend Projekten im Bereich E-Commerce und Logistik ist unser engagiertes Team ein Experte für die Besonderheiten dieses Bereichs.

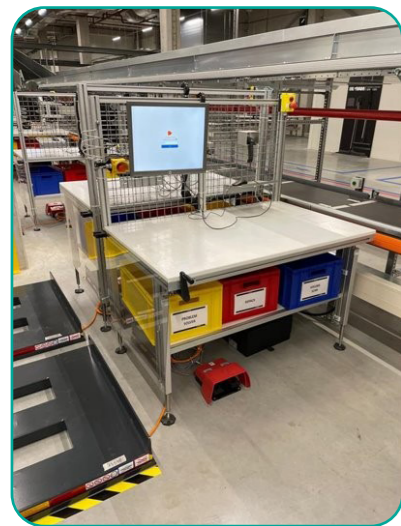

EMPFANG & RETOURE



Abstreifersystem zum Vorziehen von Kartons aus der Station

Höhenverstellbare Arbeitsplatte (durch einen Gaszylinder mit Führung): ermöglicht die Anpassung der Tischhöhe an die Höhe der Boxen durch einfachen Druck mit der Hand auf den Tisch



In unserem Werk - zur Montage Prozess Validierung, bevor die Serie montiert wird.

Verpackung & Versand

Wägen für Kommissionierung



4 hydraulische Teleskopbeine mit Handantrieb und einer Pumpe



auf einer Feder befestigte Ablage, um ein konstantes Niveau zu gewährleisten



Mit dem Förderer verbundenes Regal

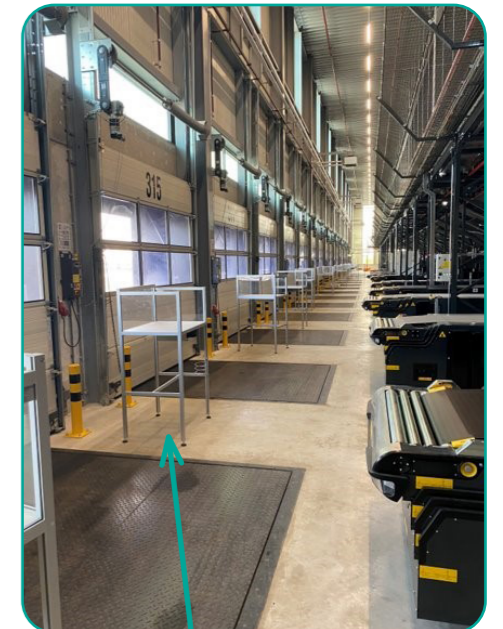

Stehpulte-Docks mit Windschutz für die Versand- und Empfangsdokumentation



Sehen Sie sich unsere Anwendungsbeispiele in Videos an



+49 72 22 83 00 41
info@mynorcan.de

My **NORCAN**.de

Dreherstrasse 3
D-76437 RASTATT