

Focus

by **NORCAN**

¿Cuál es la solución de NORCAN más adecuada para satisfacer tus necesidades específicas?

¿Cómo podemos aprovechar al máximo nuestro mecano industrial y el apoyo que recibimos para incrementar nuestra productividad?

Nos centramos en soluciones que integran un diseño ergonómico.



ETIncelles, FrenchFab, Ecovadis, RSE y reindustrialización, temas actuales de NORCAN

My **NORCAN**.es



Stéphane FAUTH
Presidente Norcan

Desde su fundación en 1987, NORCAN se ha consolidado como líder en Francia y uno de los principales referentes en Europa en el desarrollo de soluciones mecánicas modulares y personalizadas basadas en perfiles de aluminio. Atendemos a clientes de la industria, así como a operadores de logística y e-commerce

Ofrecemos un sistema integral de aplicaciones y soluciones diseñadas para satisfacer los desafíos de rendimiento en plantas industriales y flujos de trabajo, mejorando la ERGONOMÍA y la SEGURIDAD, así como favoreciendo la AGILIDAD y la PRODUCTIVIDAD.

Estamos orgullosos de acompañar a nuestros clientes en la transición hacia la FÁBRICA DEL FUTURO, en particular con la incorporación de la innovadora gama de robots móviles SHERPA.

NORCAN también está firmemente comprometido con el plan de recuperación industrial de Francia. Como Embajador French-Fab y French-Tech, la empresa forma parte del programa ETINCELLES, iniciado en 2023 por el gobierno francés, con el objetivo de impulsar la transición de las pequeñas y medianas empresas a empresas de mayor tamaño.

Finalmente, también colaboramos en Responsabilidad Social Corporativa (RSC) con todos nuestros equipos: Todos estamos comprometidos en generar un impacto positivo en la sociedad y en el medio ambiente.



Soluciones modulares y a medida



Fabricación española

My System

Un sistema mecánico sencillo, robusto, modular y perfectamente combinable.

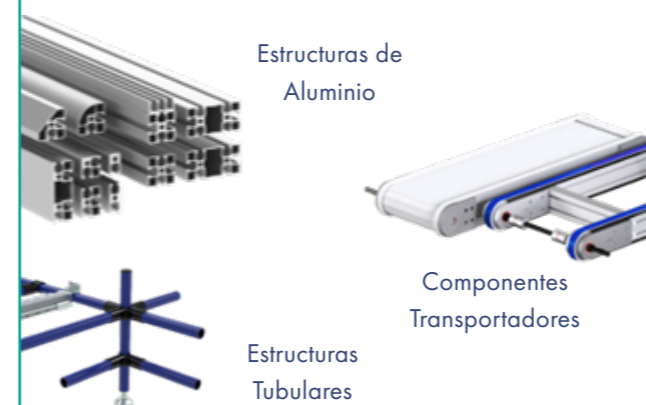

My Applications

APLICACIONES a medida que se ajustan perfectamente a sus necesidades.

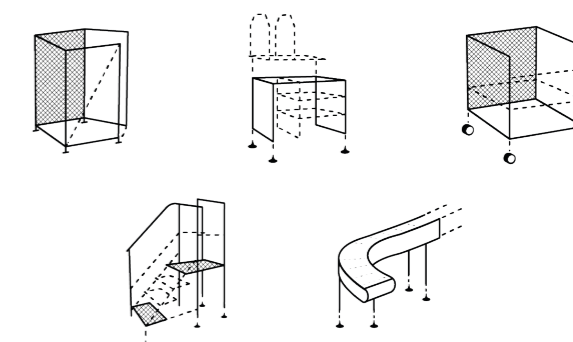

My Solutions

SOLUCIONES completas y llave en mano que integran las últimas innovaciones del mercado.



NORCAN, su socio local

NORCAN cuenta con una amplia red de asesores a nivel internacional. Nuestros ingenieros técnicos y de ventas están comprometidos para ofrecer el asesoramiento y la experiencia necesarios asegurando el éxito de cada proyecto.



15
países en los
que tenemos presencia
internacional

25+7i€
volumen de
negocios anual



Contacto

Miles de clientes desde hace más de 35 años

AUTOMOCIÓN 	FARMACÉUTICA 	FERROVIARIA 	LOGÍSTICA Y DISTRIBUCIÓN
AERONÁUTICA 	AGROALIMENTACIÓN 	LUJO 	E-COMMERCE
OTRAS INDUSTRIAS 	DEFENSA 	INVESTIGACIÓN 	

Desde 1987 brindamos nuestro apoyo a miles de empresas, tanto pequeñas como grandes, para ayudarlas a optimizar sus espacios y mejorar sus condiciones de trabajo.

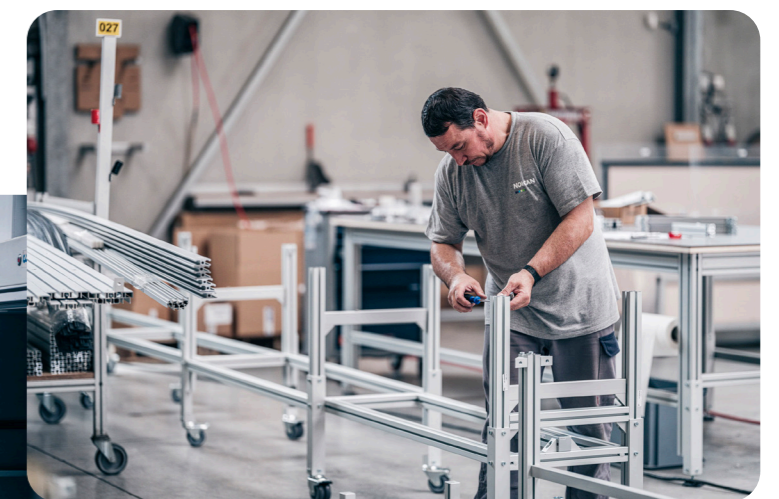

M_ySystem NORCAN

Un sistema mecánico montado desarrollado por NORCAN.

El sistema NORCAN es simple, resistente, adaptable y altamente compatible. Proporciona una amplia gama de aplicaciones y soluciones a medida, sin límites. Nuestros perfiles se pueden adquirir en barras de 6 metros o cortados a medida según tus necesidades.

Además, ofrecemos la opción de roscar los extremos a petición del cliente (M8 o M10) y los accesorios se pueden adquirir de forma individual.

Nuestros servicios M_ySystem



Seguimiento y asesoramiento técnico



Corte a medida y roscado



Preparación y embalaje



Entrega rápida y eficiente

Un sistema diseñado en base a la tornillería estándar M8.

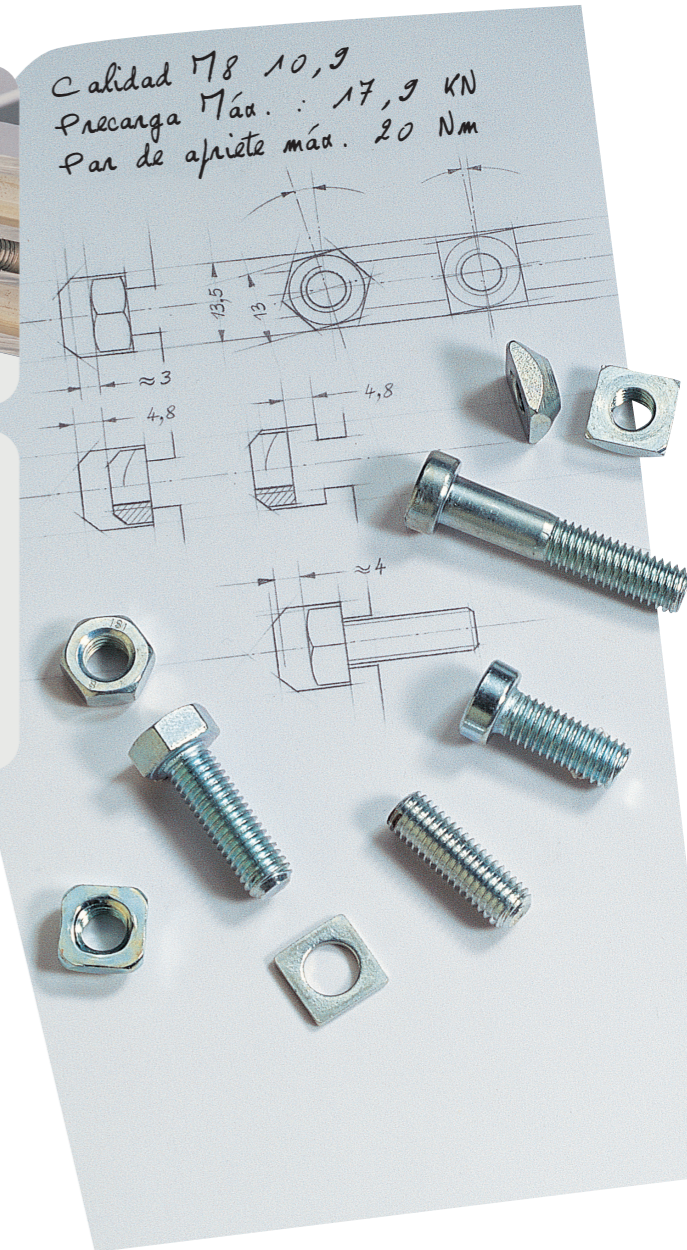
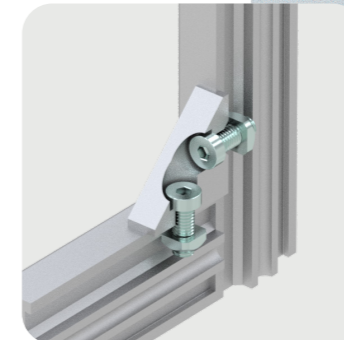
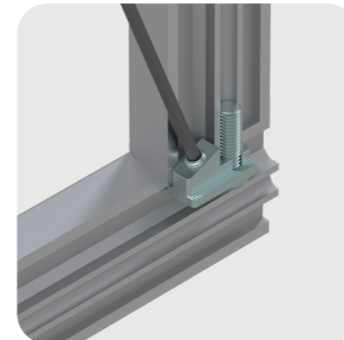
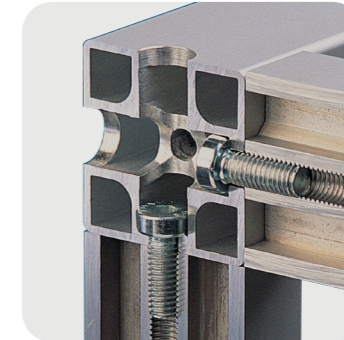
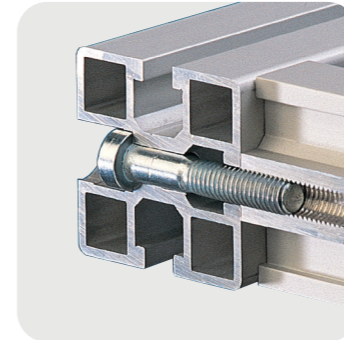

Simple en su montaje

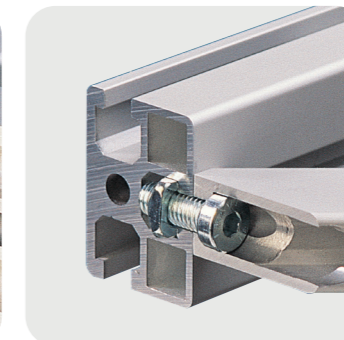

Rígido y totalmente combinable

Nuestras secciones de perfil están diseñadas con paredes paralelas cuidadosamente dimensionadas para resistir las tensiones generadas por el apriete de los tornillos de montaje, lo que las hace extremadamente rígidas y duraderas. Además, los perfiles NORCAN se pueden combinar con todos nuestros otros componentes, como la gama CARENAL, para crear estructuras tubulares personalizadas.



Lean manufacturing

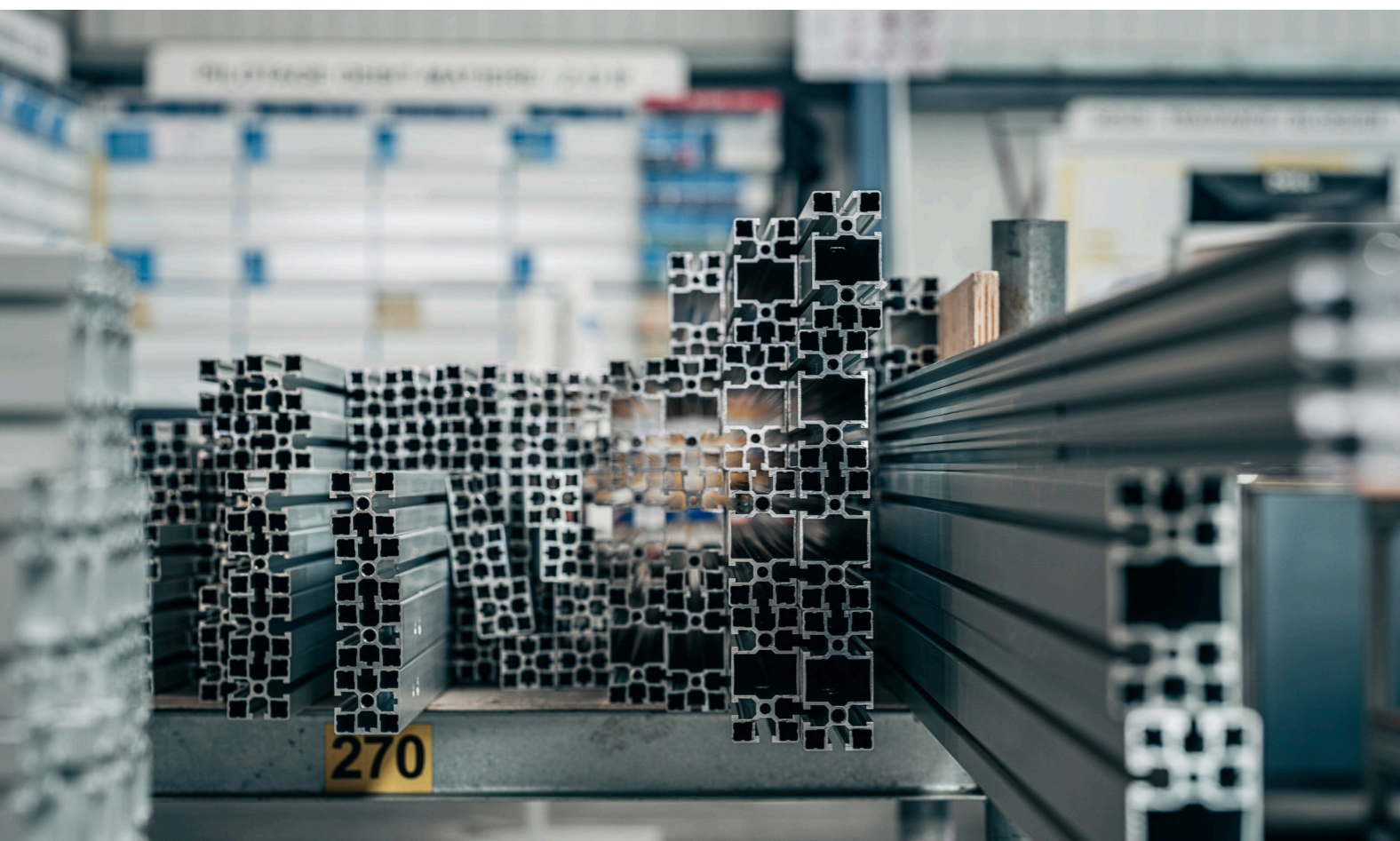

Amplia gama de componentes disponibles para su proyecto

Construcciones de aluminio

Perfiles de aluminio

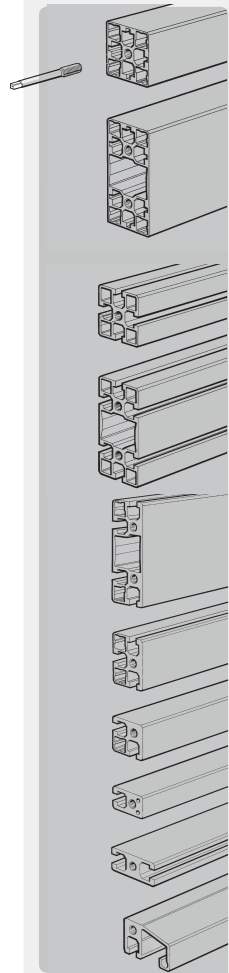

Fijaciones

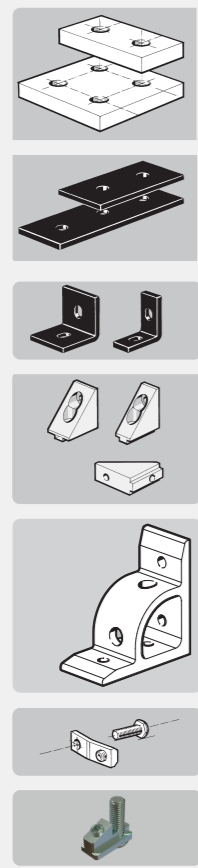

Elementos de fijación

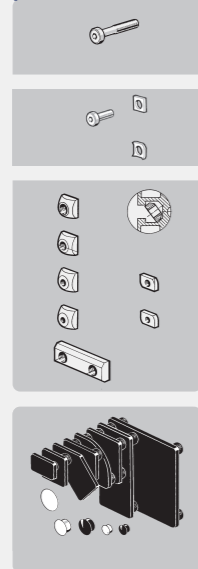

Articulaciones

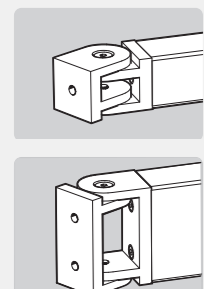

Puertas y accesorios

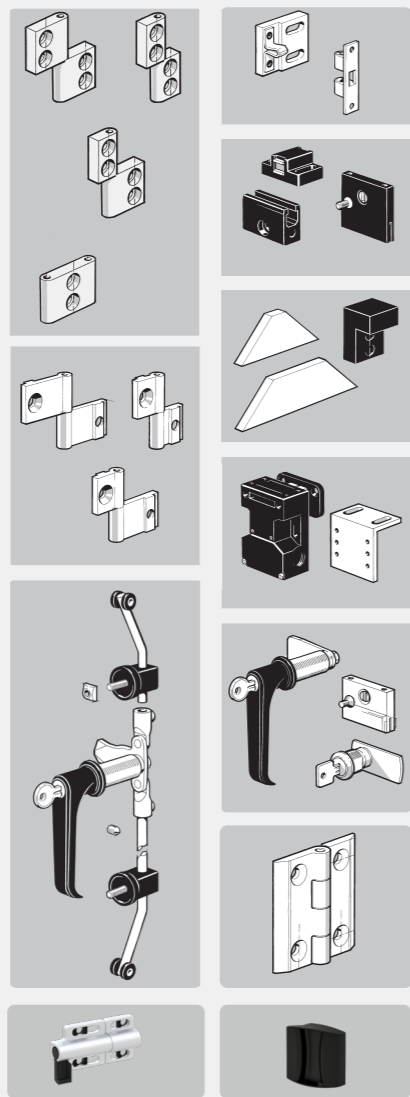

Manetas



Juntas



Paneles y accesorios



Carriles de rodillos

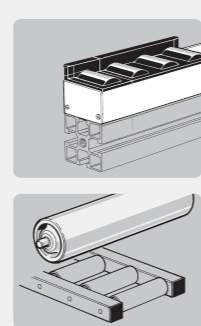

Puertas correderas

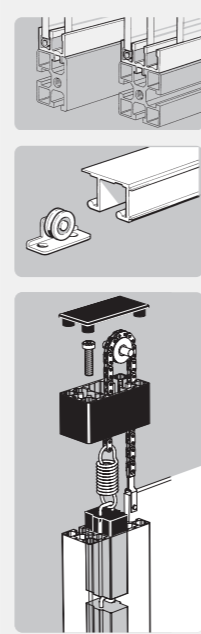

Guías

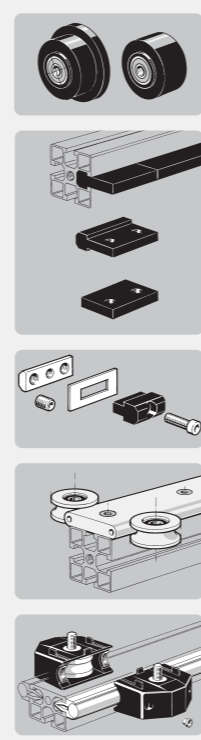

Pies y ruedas

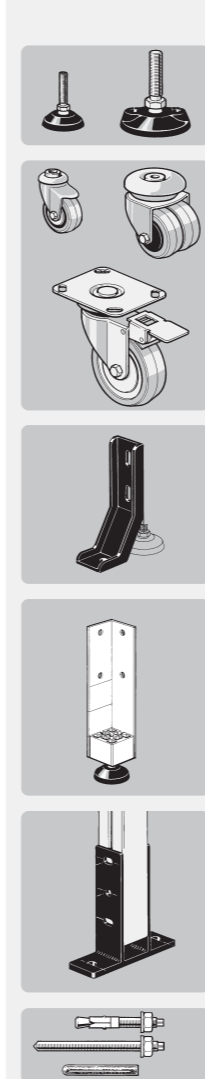

Útiles

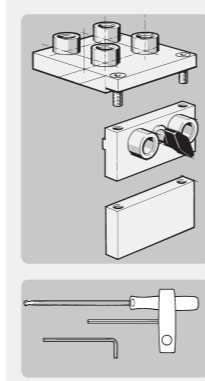

Combinación gama aluminio - gama tubular

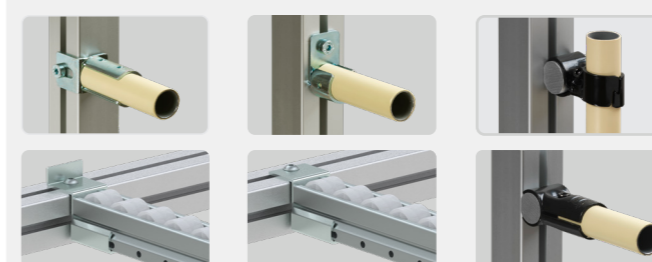

Ergonomía en el puesto

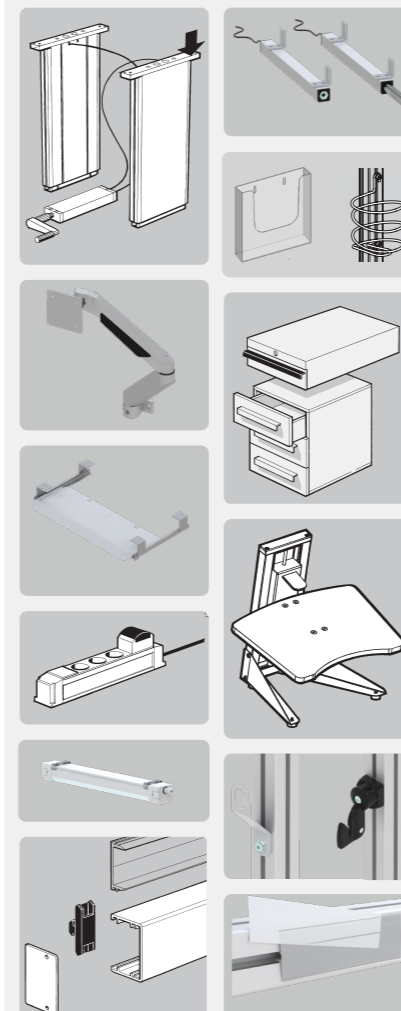

Módulos lineales

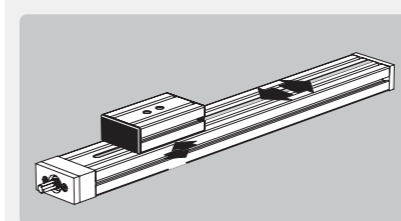

Catálogo de construcciones de aluminio

Transportadores

Transportadores de banda ø20

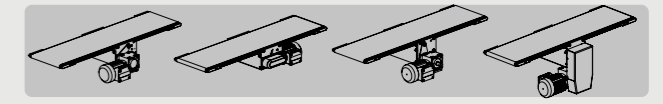

Transportadores de banda Ø50

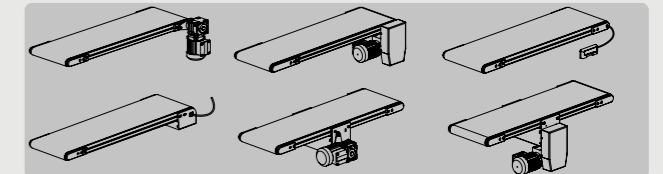

Transportadores de banda Ø95

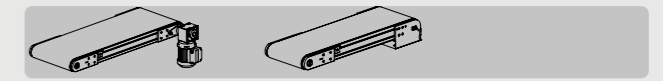

Transportadores de banda modulares



Y muchos más...

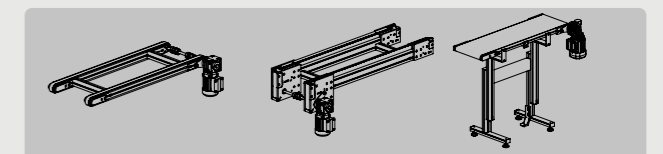

Catálogo de transportadores

Construcciones tubulares

ø27,7 tubos

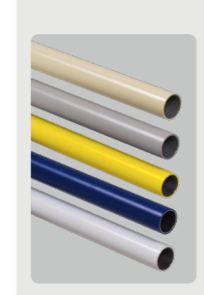

Uniones y accesorios



Carriles de rodillos



Construcciones tubulares



MyApplications NORCAN

Soluciones modulares y a medida.

Diseñamos soluciones modulares a medida, adaptadas a sus necesidades, a través de una estrecha colaboración entre nuestro equipo técnico y comercial. Nuestros expertos locales trabajan en conjunto con nuestro departamento de diseño para crear soluciones personalizadas que se ajusten de forma ideal a su flujo de trabajo y proceso de fabricación.

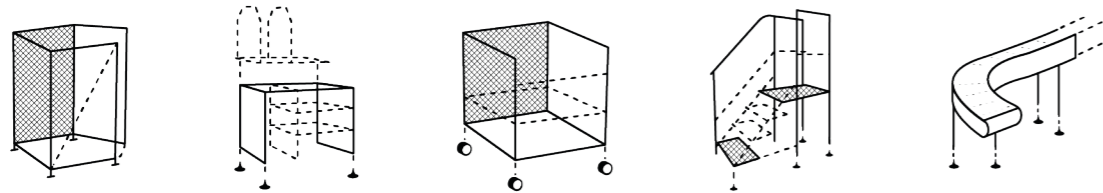

Nuestros servicios de MyApplications



Asesoramiento técnico



Estudio y diseño



Fabricación en nuestros centros de producción



Montaje en nuestras instalaciones



Entrega rápida

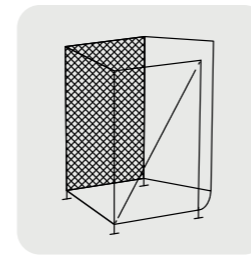

Estructuras y Protecciones

Garantizar la seguridad de las personas y de la maquinaria, así como mantener en óptimas condiciones el equipo.



más aplicaciones



Protección modular con reja

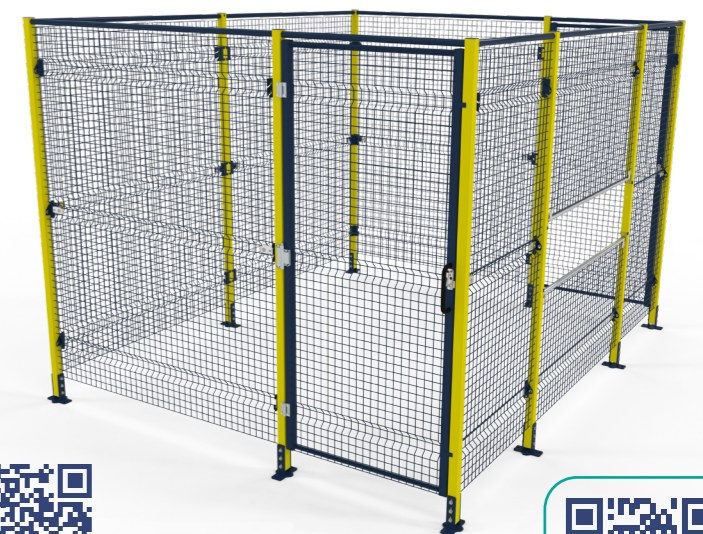

Más información sobre protecciones modulares



Vídeo de aplicaciones



Puestos de trabajo y mobiliario técnico

Puestos de trabajo diseñados para recibir, supervisar, fabricar, empaquetar y enviar productos, con un enfoque en ergonomía y eficiencia laboral para incrementar la productividad.

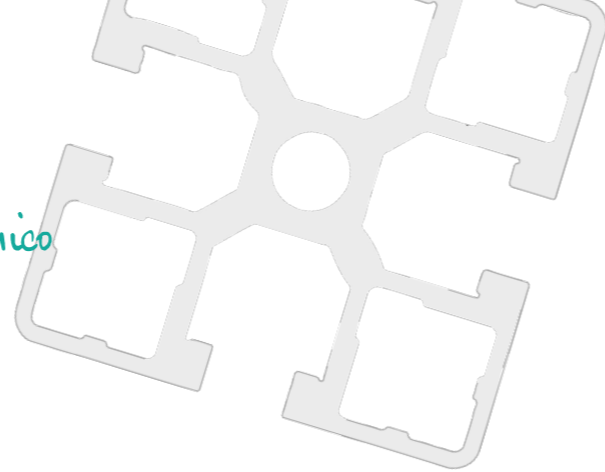

más aplicaciones



Especificaciones de carga de los puestos de trabajo

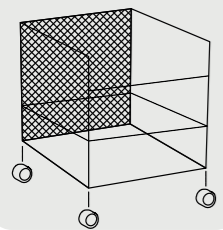

Carros y equipos de mantenimiento

Los carros son herramientas esenciales para transportar, preparar, recoger, separar y manipular mercancías. Además, ayudan a minimizar los obstáculos y peligros relacionados con el transporte de cargas.

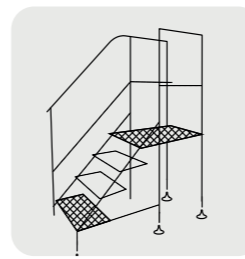
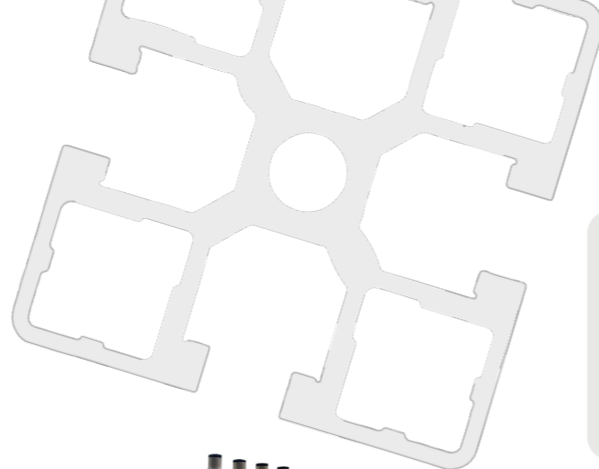

Medios de acceso y plataformas

Soluciones diseñadas específicamente para garantizar la máxima seguridad y accesibilidad en un área de trabajo elevada, adaptadas de manera precisa a su entorno.



más aplicaciones



más aplicaciones

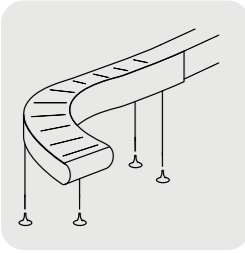

Trasfases y cintas transportadoras

Mejore la eficiencia del traspaso de productos y mercancías a lo largo de rutas predefinidas de manera constante, optimizando los flujos internos de su empresa.

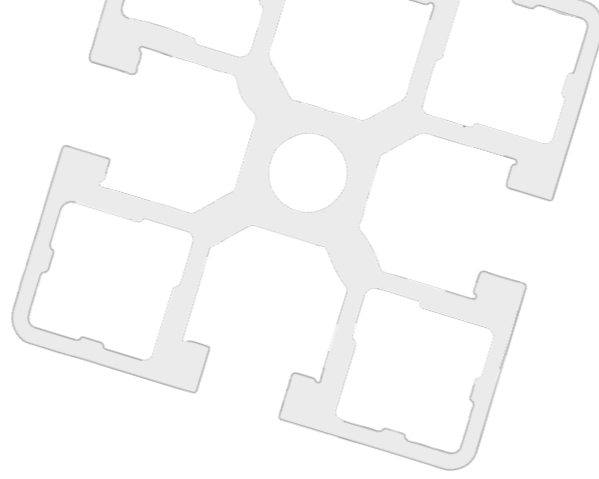

más aplicaciones

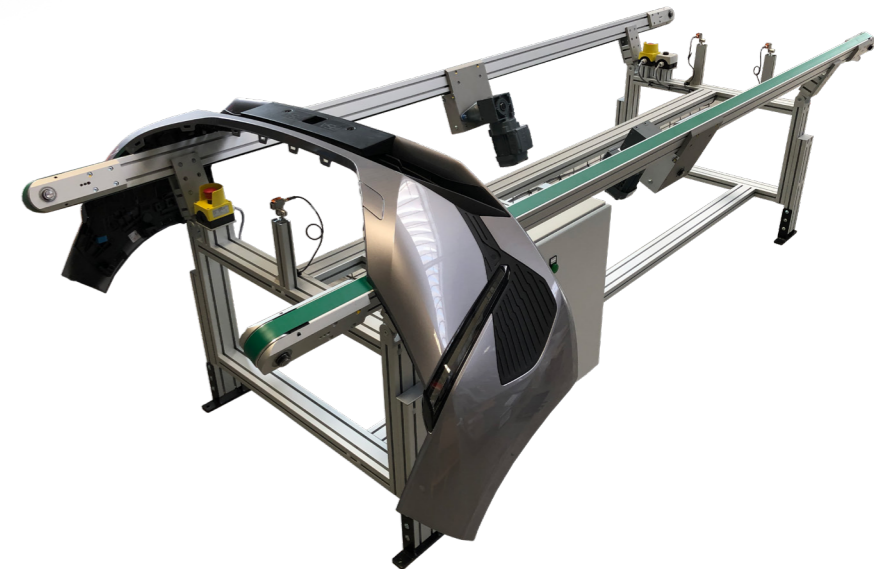
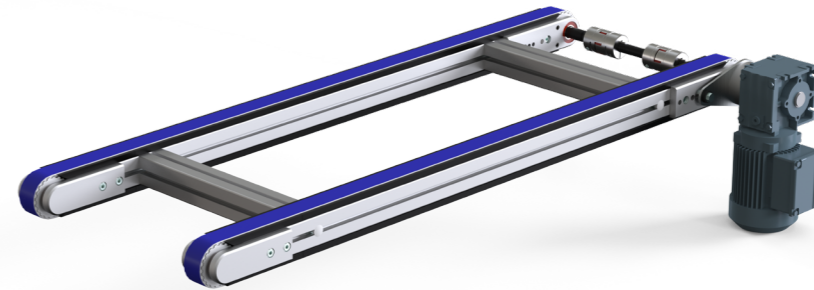
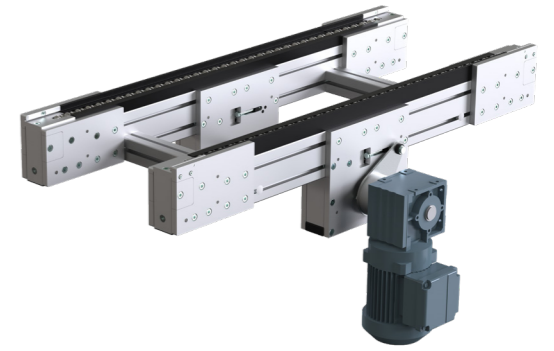

Especificaciones del transportador

El foco del momento

SOLUCIONES DE DISEÑO ERGONÓMICO

La incorporación de arreglos ergonómicos no solo incrementa la eficiencia en el trabajo, sino que también reduce el riesgo de padecer trastornos musculoesqueléticos (MSD) para los operarios, al brindarles herramientas adaptadas a sus labores y características físicas.

Asegúrese de mantener el equipo ordenado y fácilmente accesible con la instalación de contenedores de fácil acceso, soportes para herramientas, sistemas de almacenamiento especializado y brazos articulados.

Es importante también crear zonas específicas para distintas tareas, equipadas con el material necesario para su realización.

Para una mejor organización, es recomendable diferenciar entre los puestos de trabajo destinados al montaje y los destinados al embalaje y envío.

Dado que cada miembro tiene roles diferentes, es fundamental que el equipo esté compuesto por individuos diversos.



EQUIPO ERGONÓMICO



Especificaciones del espacio de trabajo



Porta útiles



Porta herramientas



Regulable en altura



Manetas con cierre



Soporte papelera



Soporte escáner



Cuter fijo



Soporte pequeño



Bandeja extraíble



Soporte impresora

My Solutions NORCAN

Para la integración de soluciones completas.

Al unir todas nuestras soluciones e integrar tecnologías y software, ofrecemos soluciones completas automatizadas y robóticas.

Con el fin de liderar el camino hacia la fábrica del futuro, en NORCAN incluimos diversas formas de inteligencia en nuestras soluciones, como la amplia gama de robots móviles y colaborativos SHERPA.

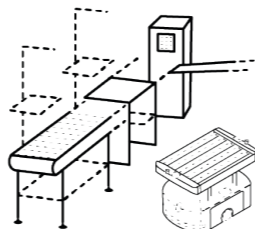

Nuestros servicios My Solutions



Expertos en soporte técnico



Estudio y diseño



Fabricación en nuestros centros de producción



Montaje en nuestras instalaciones



Instalación in situ



Puesta en marcha y formación

Adaptado a sus necesidades

SOLUCIONES ESPECÍFICAS

- Aplicaciones especiales automatizadas / robóticas
- Embalaje / Expedición
- Smart Stocker

INTRALOGÍSTICA DE PRODUCCIÓN

- Flujo de manutención
- Optimización de procesos: preparación de kits, alimentación de línea de producción, traspaso de piezas
- Paletización, despaletización, Embalaje y desembalaje de materiales



LOGÍSTICA DE DISTRIBUCIÓN

- AMR en modo follow me / autónomo / por zona
- Soluciones de ordenamiento de picking
- Flujo de rodadura y manipulación



ROBÓTICA Y LA INTELIGENCIA

Con el fin de satisfacer de manera efectiva las necesidades individuales de cada cliente, NORCAN se especializa en la personalización y adaptación de los módulos superiores de los robots SHERPA®, al mismo tiempo que desarrolla equipos periféricos específicos para optimizar el flujo de trabajo y los procesos de producción.

La optimización de la inteligencia de navegación y el mapeo de los robots permiten que el entorno se registre y evolucione de manera segura.

Al integrar la robótica móvil con nuestra experiencia en la planificación del espacio de trabajo y la optimización del flujo intralogístico, ofrecemos soluciones integrales llave en mano.



más información sobre la integración robótica

Robots diseñados y fabricados en Francia



SHERPA B



SHERPA D



SHERPA P



SHERPA F

SHERPA
by SMR

Además de la robótica, también nos especializamos en el diseño e implementación de una amplia gama de soluciones que integran tecnología inteligente.

El almacén inteligente de NORCAN minimiza la manipulación por parte del operador, permitiéndoles enfocarse en tareas de mayor valor agregado.

Por otro lado, para complementar la solución, NORCAN ofrece una amplia gama de posibilidades en cuanto a periféricos, como SHERPA, puestos de trabajo, carros, entre otros, que se adaptan a las necesidades específicas de cada cliente.

GESTIONAR Y DISTRIBUIR TUS PAQUETES DE FORMA SENCILLA

RECEPCIÓN: Gestión y organización de la entrada de paquetes.

ALMACENAMIENTO: Almacenamiento automático de estocaje.

DISTRIBUCIÓN: Retirada con un solo clic del paquete que necesita.



más información sobre el almacén inteligente

Ergonomía y ahorro de espacio

Solución modular y escalable

Gestión de paquetes multiformato

Flexibilidad en la gestión de paquetes

Fácil integración en un entorno existente

Organización: evita pérdidas de paquetes y de tiempo

Seguridad y trazabilidad de la gestión de paquetería

Posibilidades de salida de almacenaje variable

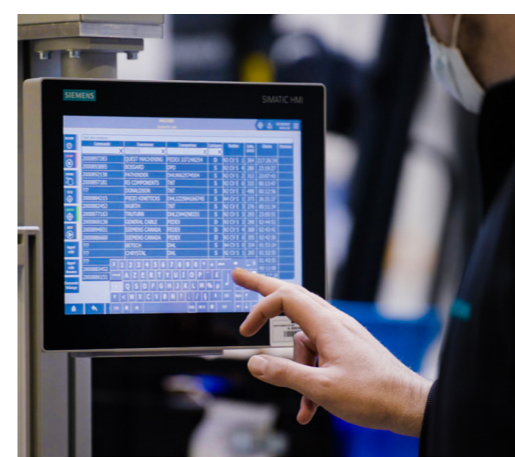
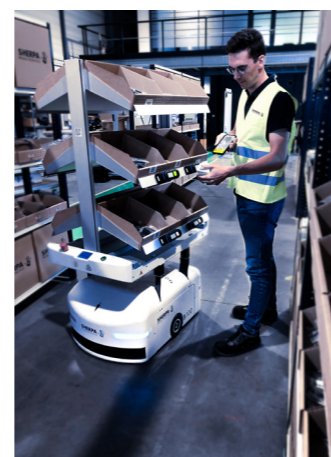
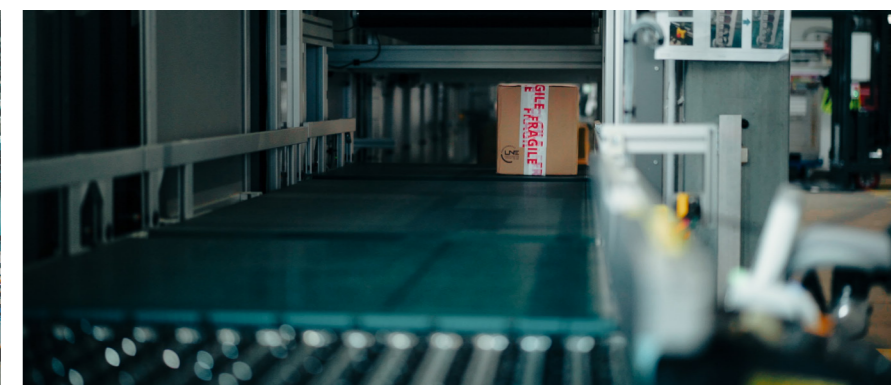
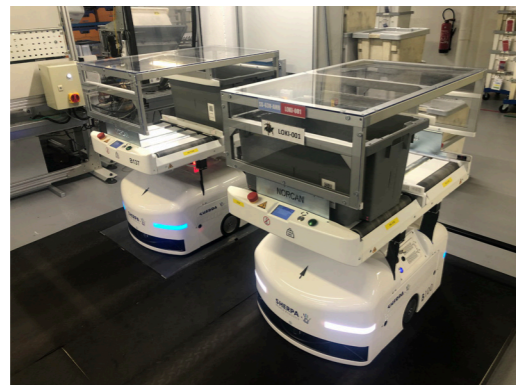

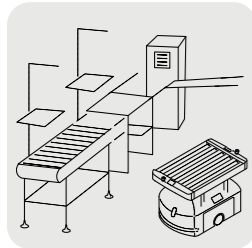

Líneas integradas e islas

La implementación de la robótica en todas las etapas de los procesos es esencial para simplificar y acelerar los flujos de trabajo.



Aplicaciones del cliente

HORI
Medical



más aplicaciones

Nuestros casos de éxito

PRECIJURA

Problema: Los operarios se centraban en la gestión del movimiento de piezas y residuos, en lugar de dedicarse a la producción. No se dedicaban a la producción.

Solución NORCAN:

Se ha llevado a cabo la implementación del SHERPA-D, equipado con carros con estantes de la marca NORCAN. Los SHERPAs están destinados a facilitar la tarea de los operarios, quienes podrán retirar las piezas solicitadas de manera más eficiente y organizada.

Beneficios: El operario puede enfocarse en la máquina sin preocuparse por los movimientos de las piezas.



Vea todos nuestros ejemplos en este video



luisina DESIGN

Berry



HUTCHINSON

Problema: Para aumentar la eficiencia de la célula de paletización robótica, es fundamental que reciba cajas procedentes de las 6 estaciones de embalaje disponibles

Solución NORCAN: Dos Sherpa-B se encargan de llevar cajas vacías a las estaciones y recoger las cajas llenas para colocarlas en el transportador

Beneficios: Alimentación automática de la célula de paletización.



**CENTRADOS EN EL
 E-COMMERCE Y LOGÍSTICA**

Con una amplia experiencia en el sector del e-commerce y la logística, nuestro equipo dedicado ha llevado a cabo varios miles de proyectos, lo que nos convierte en expertos en las particularidades de este campo.

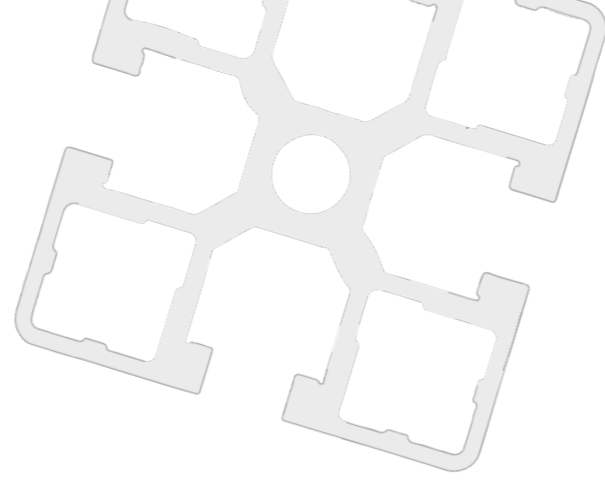

En nuestra fábrica, realizamos una validación exhaustiva del montaje antes de iniciar la producción en serie.



Sistema de clasificación de cartón ubicado cerca de la entrada principal de la estación.

Con nuestra encimera ajustable, podrá modificar la altura de la mesa cómodamente con solo deslizar la mano sobre la superficie. ¡Una solución fácil y conveniente!

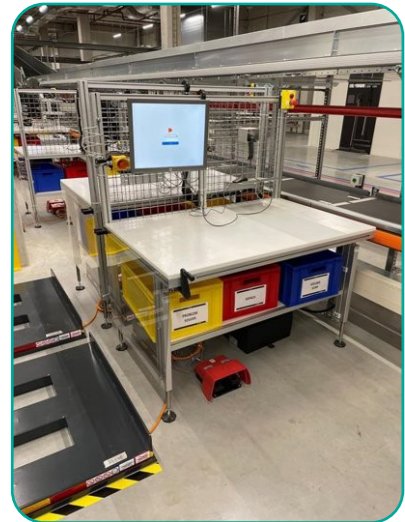

EMBALAR Y EXPEDIR

RECEPCIONES Y DEVOLUCIONES

RECOGIDA DE TROLLEYS



4 pies hidráulicos telescópicos con control manual



Estante conectado al transportador

Estante montado en un resorte para garantizar un nivel constante en el transportador de la estación receptora

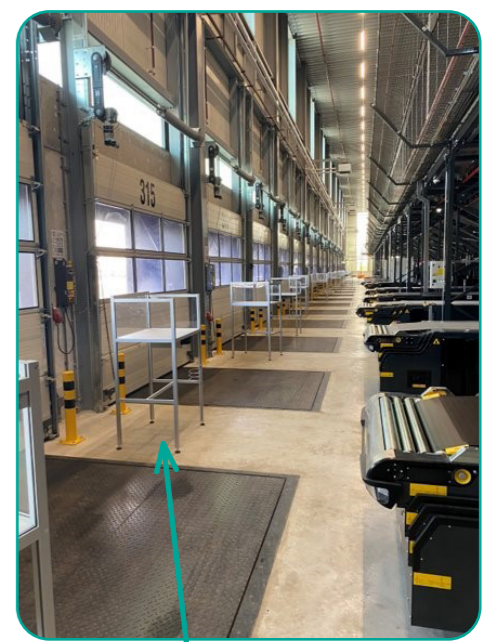

Estación receptora



Vea nuestros ejemplos en el video



+34 938 444 310
scomercial@mynorcan.es

My **NORCAN**.es

P.I. SUD - Av. Vallès, 38
E-08440 Cardedeu