

Focus

by **NORCAN**

**Które rozwiązanie NORCAN
wybrać i do jakiego
zastosowania ?**

Jak wykorzystać naszą mechanikę
przemysłową i nasze wsparcie, aby
zwiększyć produktywność ?

**Skoncentruj się na
ergonomicznych
rozwiązaniach
konstrukcyjnych**

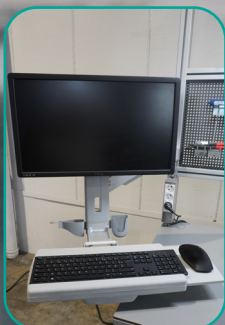

**ETIncelles, FrenchFab, Ecovadis,
RSE i reindustrializacja,
aktualne tematy NORCAN**



Stéphane FAUTH
Prezes Norcan

Założona w 1987 roku firma NORCAN jest liderem we Francji i jednym z pierwszych graczy w Europie w zakresie modułowych i „szytych na miarę” rozwiązań montowanych mechanicznie na bazie profili aluminiowych. Obsługujemy zarówno Przemysł jak i Logistykę i Operatorów e-commerce.

Posiadamy system, aplikacje i rozwiązania, które pozwalają reagować na wyzwania wydajnościowe instalacji i przepływów przemysłowych, poprawiając **ERGONOMIE** i **BEZPIECZEŃSTWO**, a także **ELASTYCZNOŚĆ** i **PRODUKTYWNOŚĆ**.

Ponadto jesteśmy dumni, że możemy wspierać naszych Klientów w kierunku **FABRYKI PRZYSZŁOŚCI**, szczególnie poprzez integrację szeregu robotów mobilnych SHERPA.

Firma NORCAN jest również bardzo zaangażowana w plan naprawy przemysłu: jest Ambasadorem French-Fab i French-Tech, uczestniczy w programie ETIncelles uruchomionym w 2023 roku przez państwo francuskie w celu przejścia ze statusu MŚP do przemysłowego ETI. Ponadto, wraz z całym swoim zespołem pracuje nad CSR: wszyscy jesteśmy zdeterminowani, aby mieć pozytywny wpływ zarówno na społeczeństwo, jak i środowisko.



Rozwiązania Modułowe i Szyte na Miarę



Produkcja od 1987 roku

MySystem

Prosty, solidny, modułowy i doskonale łączony SYSTEM mechaniczny.

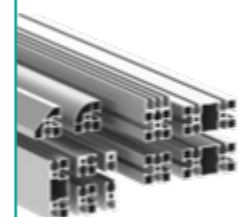

Konstrukcje aluminiowe



Komponenty do przenośników

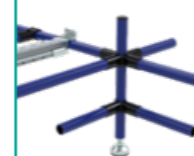

Konstrukcje rurkowe

MyApplications

ZASTOSOWANIA szyte na miarę, które pod każdym względem spełniają Twoje potrzeby.

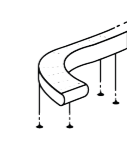
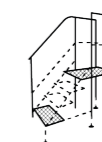
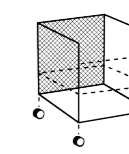
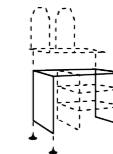
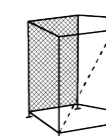

MySolutions

Kompletne ROZWIĄZANIA „pod klucz” integrujące najnowsze innowacje rynkowe.

SHERPA
by SMR

STORNGO

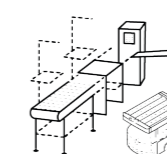

NORCAN, Twój lokalny partner

NORCAN korzysta z sieci doradców regionalnych we Francji i na arenie międzynarodowej. Inżynierowie techniczno-handlowi zapewniają wszelkie porady i wiedzę niezbędną do powodzenia Twoich projektów.



15
krajów, w których
jesteśmy obecni

25+ Mld €
rocznego obrotu

- **NORCAN POLSKA**
Pilsudskiego 77,
PL-32-050 Skawina
+48 12 258 70 60



Skontaktuj się ze
swoim doradcą

Tysiące Klientów od ponad 35 lat

PRZEMYSŁ SAMOCHODOWY



PRZEMYSŁ FARMACEUTYCZNY



PRZEMYSŁ KOLEJOWY



LOGISTYKA I DYSTRYBUCJA



PRZEMYSŁ LOTNICZY



PRZEMYSŁ ROLNO-SPOŻYWCZY



PRZEMYSŁ LIKSUSOWY



INNY....



PRZEMYSŁ OBRONNY



PRZEMYSŁ BADAWCZY



PRZEMYSŁ E-COMMERCE



Od małych firm po duże grupy, od 1987 roku codziennie wspieramy tysiące firm w optymalizacji ich przestrzeni i warunków pracy.



Mz System NORCAN

Mechanicznie montowany system opracowany przez firmę NORCAN

Prosty, solidny, modułowy i doskonale dający się łączyć...
system NORCAN pozwala na nieskończoną liczbę zastosowań i rozwiązań „szytych na miarę”.

Nasze profile dostępne są w pakietach, w sztangach o długości 6 metrów lub docięte na wymiar.
Na zamówienie możliwe gwintowanie (M8 lub M10). Akcesoria dostępne są detalicznie.

Nasze Usługi Mz System



Nadzór i
doradztwo
techniczne



Cięcie na
wymiar i gwin-
towanie



Przygotowanie i
pakowanie



Wysyłka i szyb-
ka dostawa

System zaprojektowany w oparciu o standardowe śruby M8

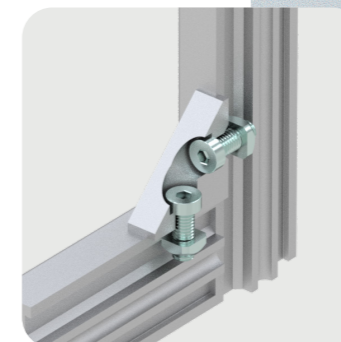
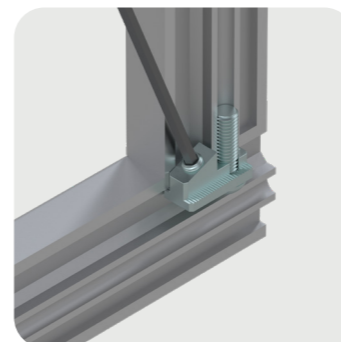
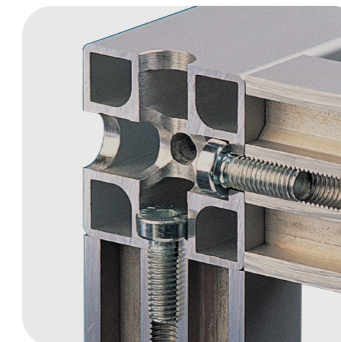
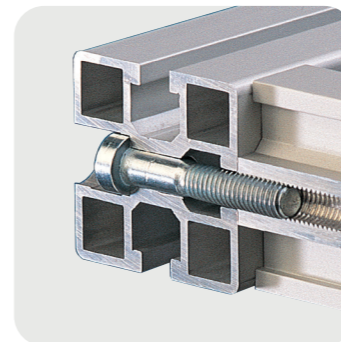

M8 jakość 10.9
maksymalne obciążenie wstępne :
17,9 kN
maksymalny moment dokręcania ≈
20 Nm

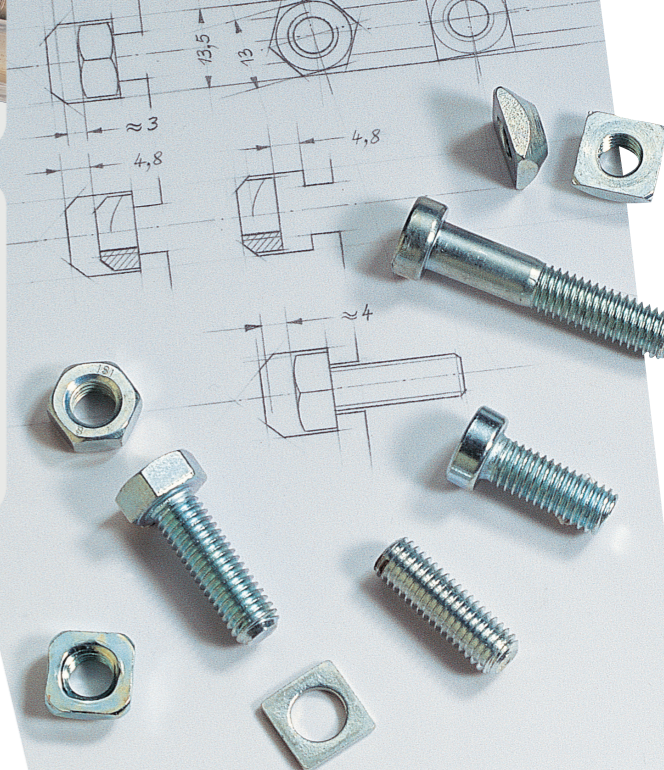

Prosty w montażu

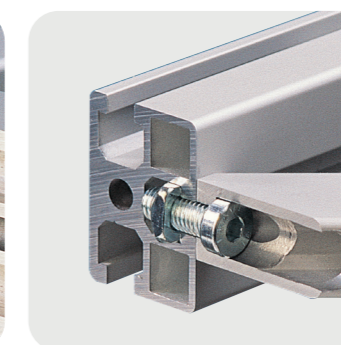

Solidny i dający się łączyć

Nasze profile mają równoległą konstrukcję ścian, a ich grubość jest tak dobrana, aby, mogły wytrzymać naprężenia związane z dokręcaniem śrub montażowych. Dzięki temu uzyskuje się szczególnie sztywne i wytrzymałe mocowania.

Profile NORCAN można łączyć ze wszystkimi innymi naszymi komponentami, takimi jak seria CARENAL, w celu tworzenia konstrukcji rurowych.



Lean manufacturing



Kompletna gama komponentów dla Twojego projektu.

Konstrukcje aluminiowe

Profile

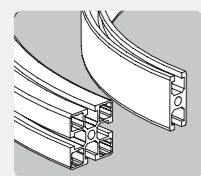
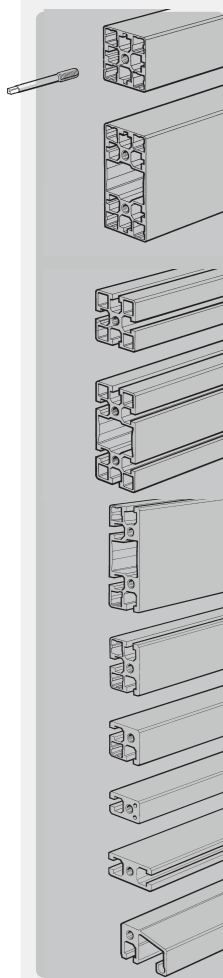

Przeguby

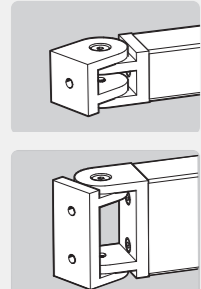

Łączniki

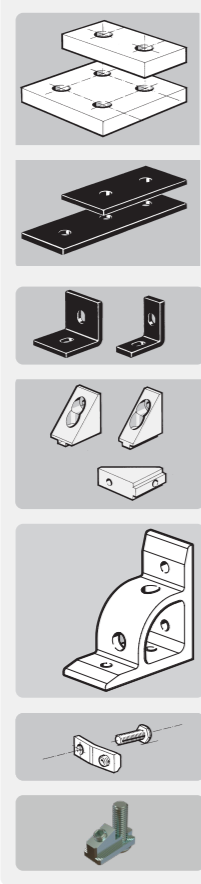

Śruby

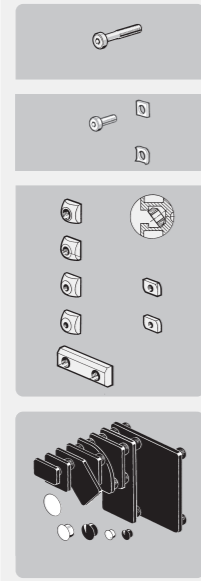

Drzwi i akcesoria

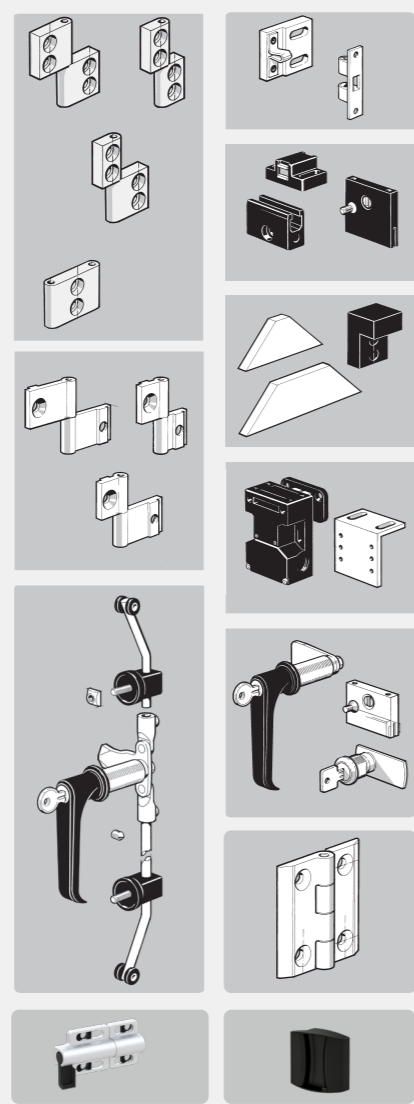

Uchwyty



Uszczelki



Panele i akcesoria



Szyny rolkowe

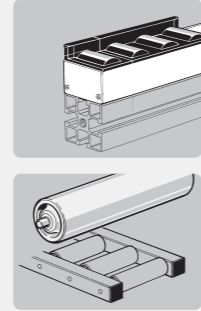

Drzwi przesuwne

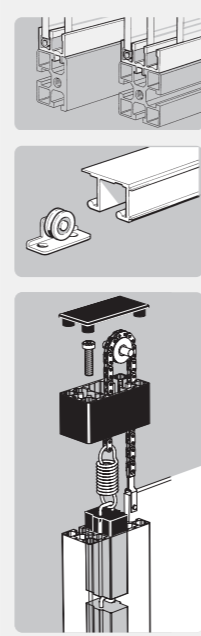

Prowadnice

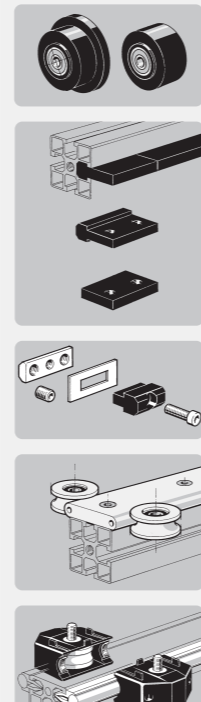

Nóżki i kółka



Oprzyrządowanie

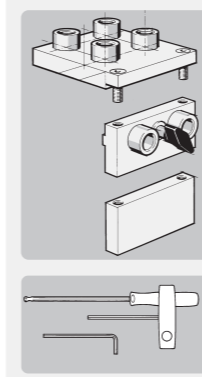

Łączenie gamy aluminiowej i gamy

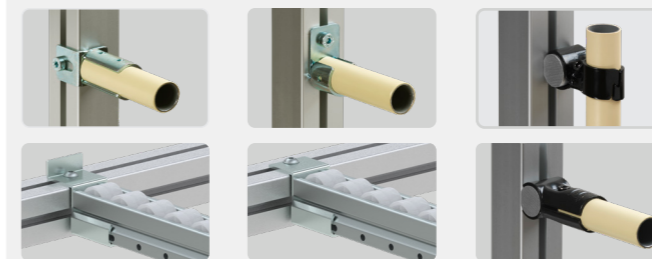

Ergonomia stanowiska

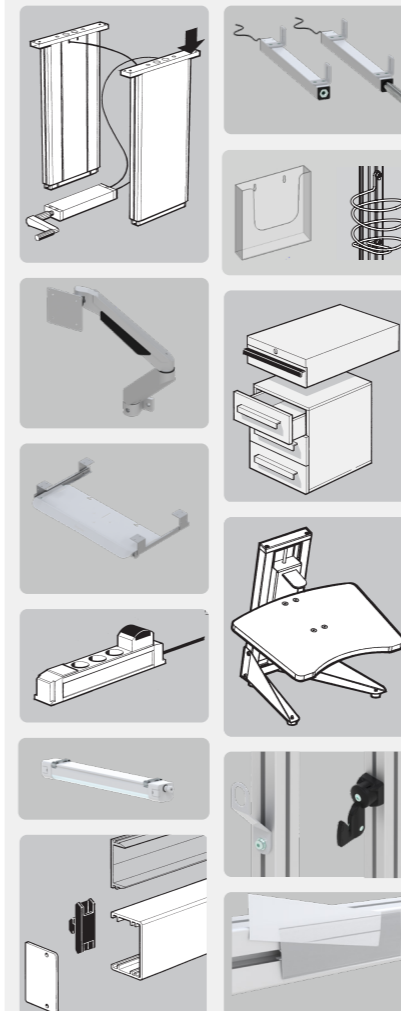

Moduły liniowe

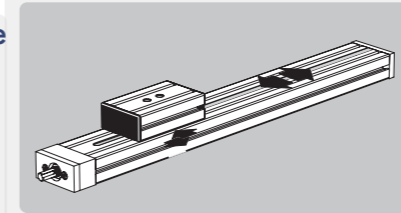

Katalog konstrukcji aluminiowych

Przenośniki

Przenośniki taśmowe ø20

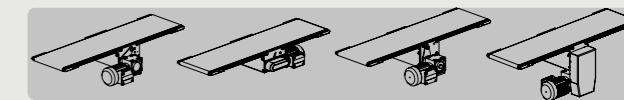

Przenośniki taśmowe ø50

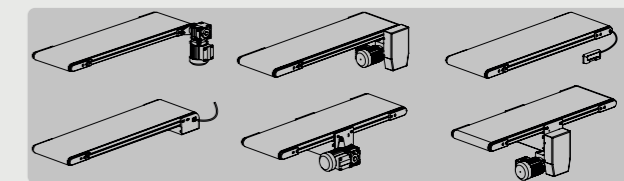

Przenośniki taśmowe ø95



Modułowe przenośniki taśmowe



I wiele innych...

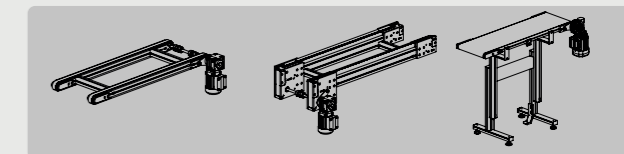

Katalog przenośników

Konstrukcje rurkowe

Rurki ø27,7

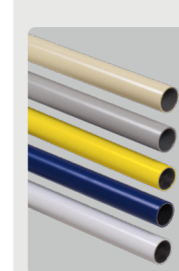

Łączniki i akcesoria

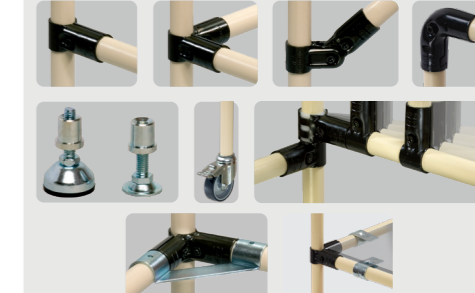

Szyny rolkowe



Katalog systemu rurko-



MyApplications NORCAN

Rozwiązania modułowe i szyte na miarę.

Projektujemy i realizujemy rozwiązania modułowe dostosowane do indywidualnych potrzeb, wykorzystując solidne zaplecze techniczno-handlowe. Nasi lokalni eksperci, wspierani przez nasze biuro projektowe, opracowują dla Ciebie rozwiązania najlepiej dostosowane do Twoich procesów produkcyjnych.

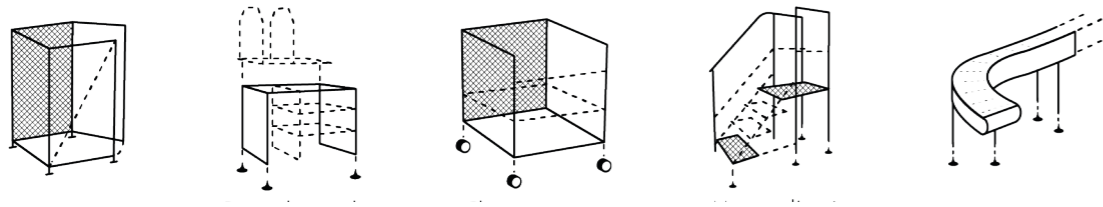

Nasze Usługi MyApplications



Doradztwo techniczne



Pomysł i projekt



Produkcja w naszym zakładzie



Montaż w naszym zakładzie



Szybka dostawa

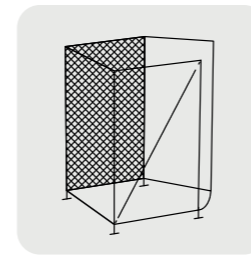

Struktury i obudowy

Chroń ludzi i maszyny oraz konserwuj sprzęt.



+ wdrożenia



Siatkowe wygradzenia modułowe

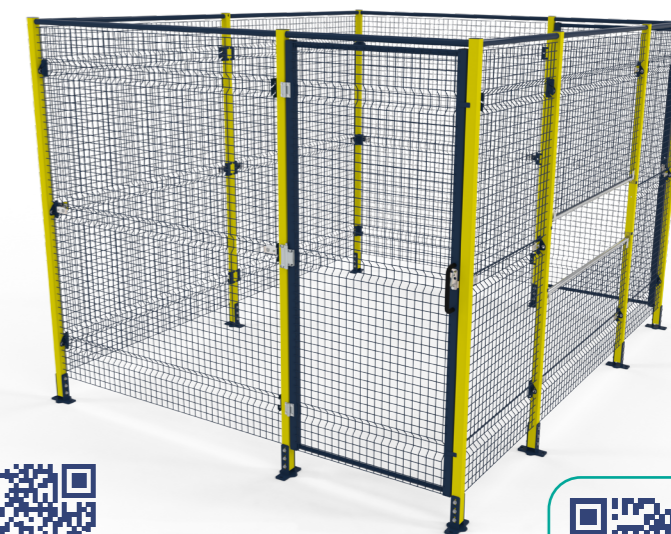

+ info wygradzenia



użycie vidéo





Stanowiska pracy i meble techniczne

Stanowiska robocze do przyjmowania, kontroli, produkcji, pakowania i wysyłki.
Ergonomia i wydajność pracy dla lepszej produktywności.

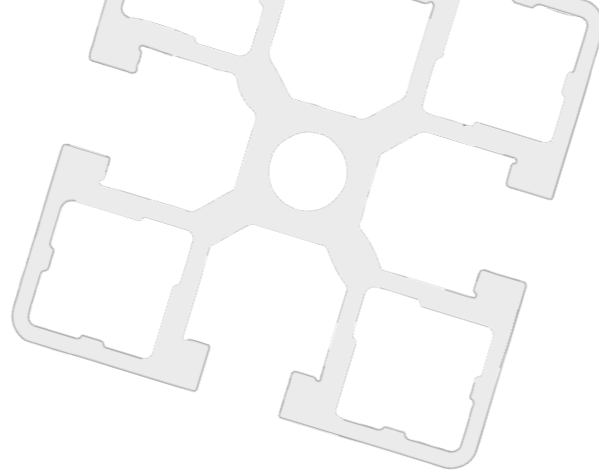

+ wdrożenia



Dokumentacja techniczna
stanowisk roboczych

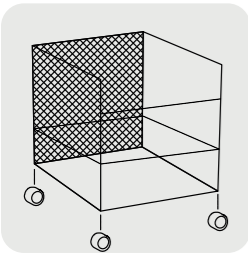

Wózki i urządzenia transportowe

Wózki do transportu, przygotowywania, zbierania, upłyniania i przenoszenia. Redukują ryzyko w transporcie ładunków.

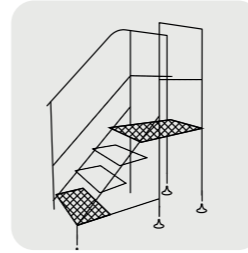
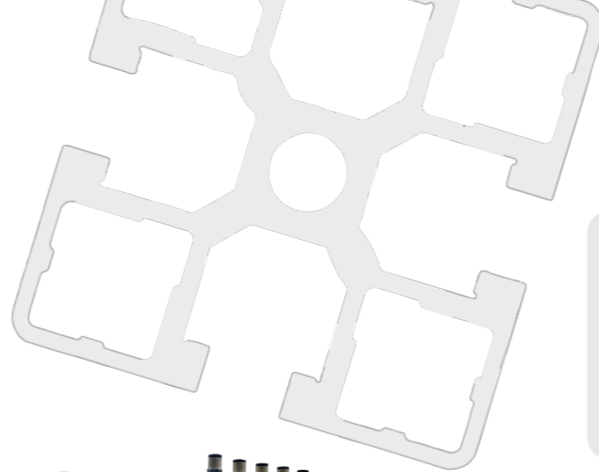

Środki dostępu i platformy

Rozwiązania idealnie dopasowane do Twojego otoczenia, zapewniające całkowicie bezpieczny dostęp do przestrzeni roboczej znajdującej się na wysokości.



+ wdrożenia



+ wdrożenia

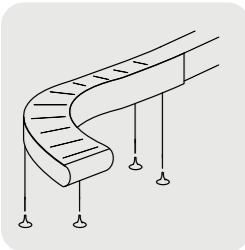

Transportery i przenośniki

Transportuj produkty i towary w sposób ciągły po zdefiniowanych trasach i optymalizuj swoje wewnętrzne przepływy.

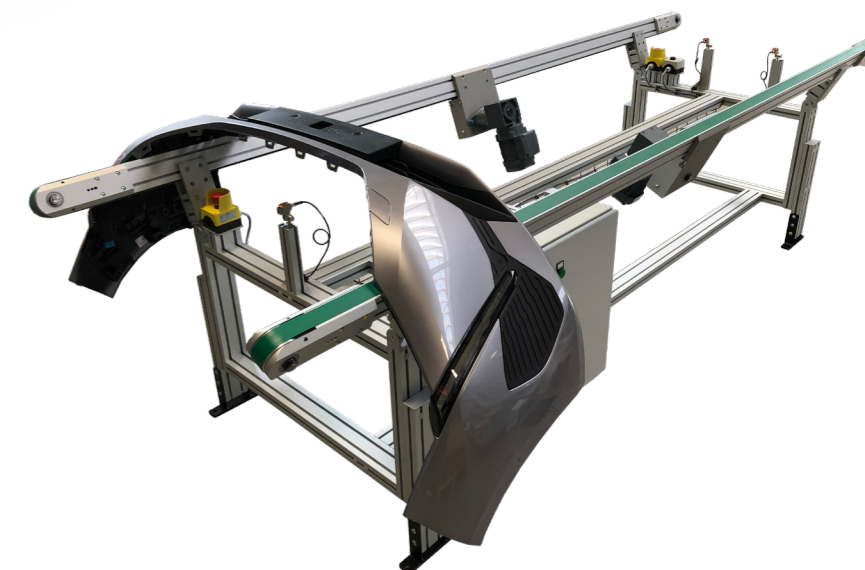
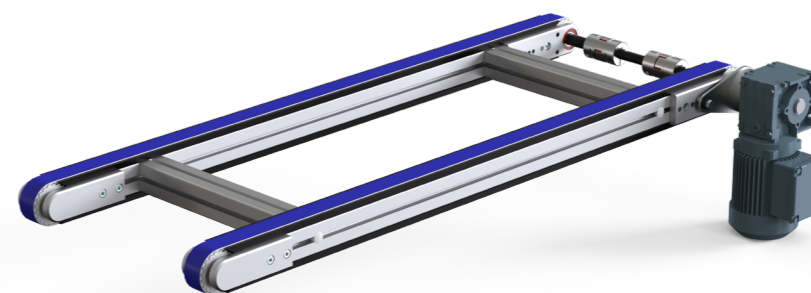
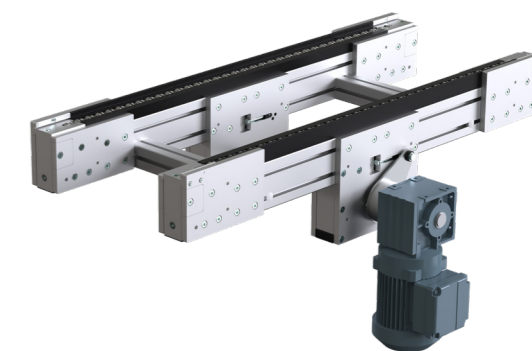
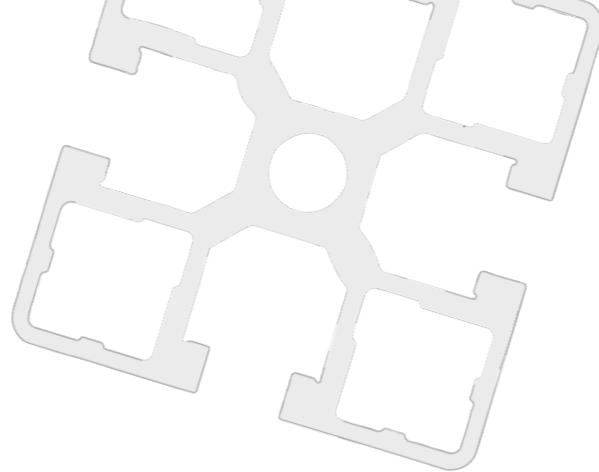

Dokumentacja
techniczna
przenośników

Skup się na momencie

ERGONOMICZNE ROZWIĄZANIA KONSTRUKCYJNE

Ergonomiczne rozwiązania umożliwiają zwiększenie produktywności, ale także zmniejszenie ryzyka chorób układu mięśniowo-szkieletowego u operatorów, zapewniając im sprzęt dostosowany do ich zadań i budowy ciała.

Upewnij się, że użytkowany sprzęt jest łatwo dostępny i uporządkowany. W tym celu można zainstalować pojemniki, podpory narzędziowe, specjalne magazynki lub ramiona przegubowe.

Rozważ także utworzenie specjalnych obszarów do różnych zadań i upewnij się, że w każdym obszarze znajduje się sprzęt potrzebny do tego zadania. Dla lepszej organizacji przestrzeni należy rozróżnić stanowiska przeznaczone do montażu od tych przeznaczonych do pakowania czy wysyłki. Ich role nie są takie same, ważne jest, aby sprzęt był również inny.



WYPOSAŻENIE ERGONOMICZNE



Dokumentacja techniczna stanowisk pracy



Narzędzia



Uchwyty do monitorów



Regulacja wysokości



Szufłady zamykane na klucz



Uchwyty na kosze



Uchwyty na skanery

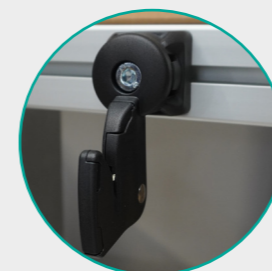

Uchwyty



Uchwyty na rolki

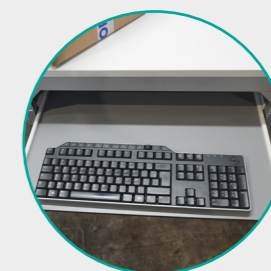

Półki na klawiatury



Półki na drukarki

My Solutions NORCAN

Do integracji kompletnych rozwiązań

Łącząc wszystkie nasze rozwiązania oraz integrując technologie i oprogramowanie, oferujemy kompletne rozwiązania zautomatyzowane i zrobotyzowane. Aby wesprzeć Cię w tworzeniu fabryki przyszłości, NORCAN integruje różne formy inteligencji w swoich rozwiązaniach, w tym w gamie robotów mobilnych i współpracujących SHERPA.

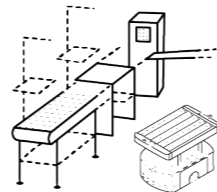

Dostosowane do Twoich potrzeb

INTRALOGISTYKA W PRODUKCJI

- Obsługa przepływów
- Kitting, obsługa linii końcowych, transfer produktów
- Paletyzacja / depaletyzacja / załadunek / rozładunek

ROZWIĄZANIA SPECJALNE

- Specjalne wdrożenia zautomatyzowane / zrobotyzowane
- Linie pakujące/wysyłkowe
- Inteligentne przechowywanie

Nasze Usługi My Solutions



Doradztwo techniczne



Pomysł i projekt



Produkcja w naszym zakładzie



Montaż w naszym zakładzie



Instalacja na miejscu



Uruchomienie i szkolenie



LOGISTYKA W DYSTRYBUCJI

- AMR w trybach podążania/autonomicznym/strefowym
- Rozwiązania do przygotowywania zamówień
- Przepływy



ROBOTYKA I INTELIGENCJA

Aby jak najlepiej sprostać Twoim potrzebom, NORCAN personalizuje i dostosowuje górne moduły robotów SHERPA®, produkując jednocześnie urządzenia peryferyjne, które optymalizują przepływy i procesy produkcyjne.

Zoptymalizowana inteligencja nawigacji i mapowanie pozwalają na rejestrowanie danych ze środowiska i rozwijanie go w sposób całkowicie bezpieczny.

Łącząc robotykę mobilną z naszym bogatym doświadczeniem w zakresie planowania przestrzeni roboczej i optymalizacji przepływów intralogistycznych, oferujemy Państwu kompletne rozwiązania „pod klucz”.



+ informacje robotyka



SHERPA B



SHERPA D



SHERPA P



SHERPA F

SHERPA
by SMR

Oprócz robotyki projektujemy i wdrażamy inne inteligentne rozwiązania.

Inteligentny system przechowywania NORCAN ogranicza ilość ruchów wykonywanych przez operatorów, co pozwala im skoncentrować się na zadaniach o dużej wartości dodanej.

By, uzupełnić swoje rozwiązania, NORCAN oferuje nieograniczone możliwości koncepcyjno-produkcyjne w zakresie urządzeń peryferyjnych (Sherpa, stacje robocze, wózki itp.)

ZARZĄDZAJ I ŁATWO DYSTRYBUUJ PRZESYŁKI

PRZYJĘCIE : Zarządzanie & organizacja przyjęciami paczek.

MAGAZYNOWANIE : Zautomatyzowane przechowywanie

DYSTRYBUCJA : Odbiór paczki za pomocą jednego kliknięcia



+ inteligentny system przechowywania

Ergonomia i oszczędność miejsca

Rozwiązania modułowe

Zarządzanie przesyłkami wielkoformatowymi

Elastyczność zarządzania przesyłkami

Łatwa integracja z istniejącym otoczeniem

Organizacja: pozwala uniknąć utraty przesyłek i czasu

Bezpieczeństwo i identyfikowalność w zarządzaniu przesyłkami

Możliwości wyjścia w regałach

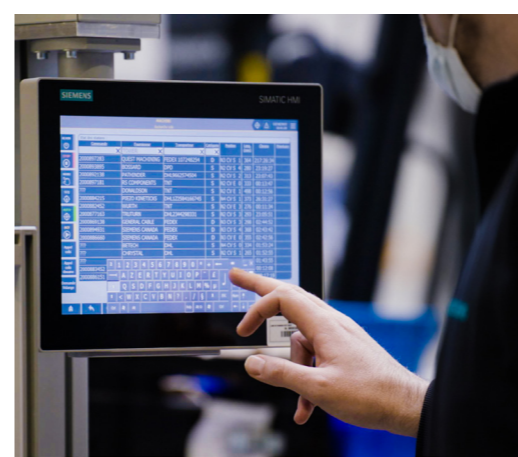
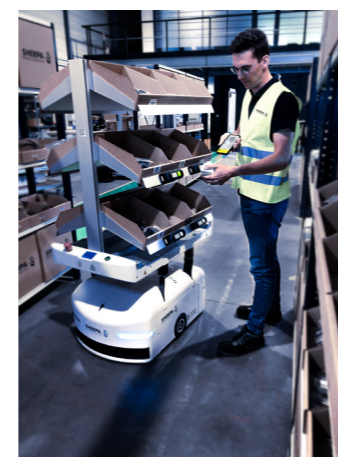
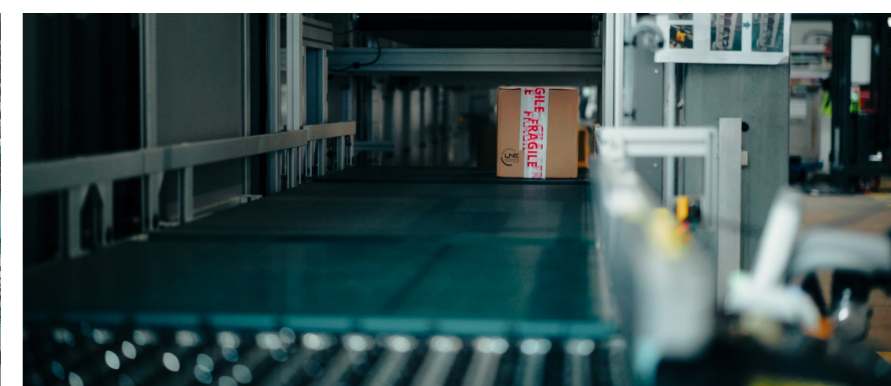
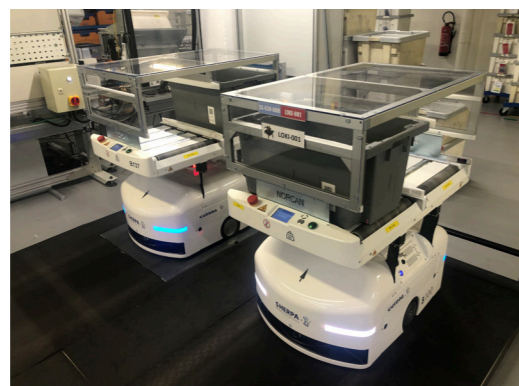
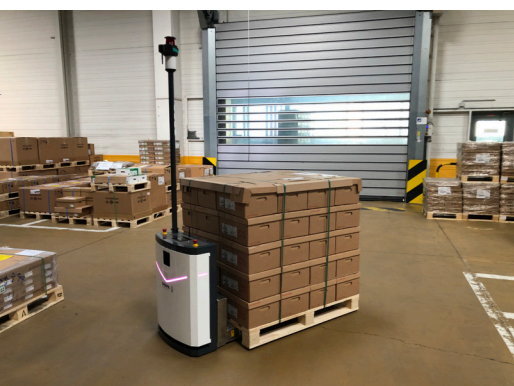

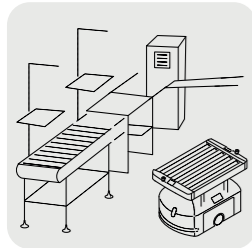

Linie i zintegrowane wyspy

Robotyka dla każdej części procesów w celu uproszczenia i usprawnienia przepływów.



Wdrożenia u naszych klientów

HOR
Medical



+ wdrożenia

Możliwości użycia

PRECIJURA

Problematyka : Operatorzy musieli zarządzać przepływem produktów i odpadami. Nie mogli całkowicie poświęcić się produkcji.

Rozwiązanie NORCAN : Wdrożenie SHERPA-D wyposażonej w wózki z półkami NORCAN.

Roboty SHERPA na żądanie operatora wysyłają produkty.

Korzyść : Operator może skoncentrować się na maszynie bez konieczności zarządzania transferem produktów.



Przykłady użycia video

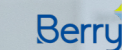
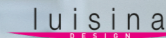

HUTCHINSON

Problematyka : Zrobotyzowane stanowisko paletyzujące musi być zaopatrywane w skrzynki przygotowywane na 6 stanowiskach pakowania.

Rozwiązanie NORCAN : Dwa roboty SHERPA-B zaopatrują stacje w puste skrzynki i odbierają pełne, aby umieścić je na przenośniku.

Korzyść : Automatyczne podawanie do komórki paletyzującej.

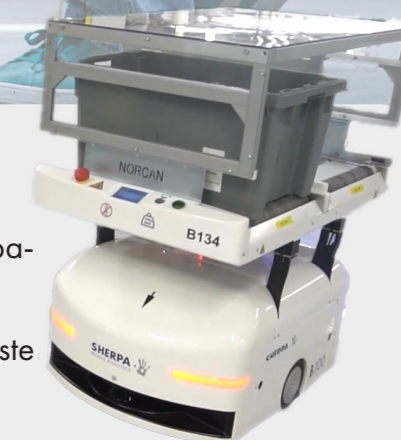

KONCENTRACJA NA E-COMMERCE I LOGISTYCE

Dzięki kilku tysiącom projektów zrealizowanych dla branży e-commerce i logistyki, nasz dedykowany zespół jest ekspertem w specyfice tej dziedziny.

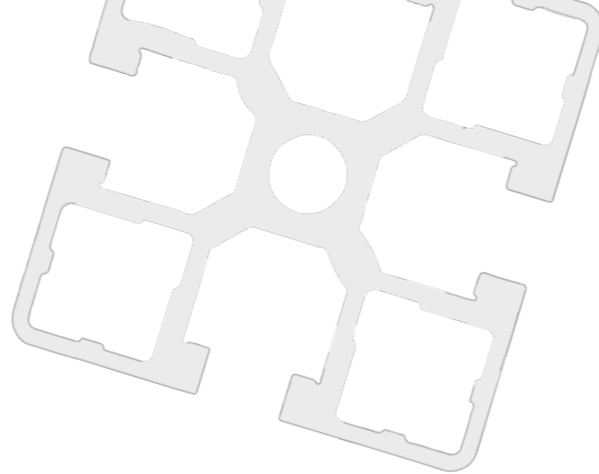

W naszej fabryce – walidacja i testowanie przed uruchomieniem serii.



System sortowania skrzynek z przodu stanowiska

Regulowana powierzchnia robocza, która pozwala dostosować wysokość stołu poprzez proste naciśnięcie ręką na stół

PAKOWANIE & WYSYŁKA

PRZYJĘCIA & ZWROTY

WÓZKI DO PICKING



4 teleskopowe, hydrauliczne nogi sterowane ręcznie



Półka połączona z przenośnikiem

Półka mocowana na sprężynie, co gwarantuje stały poziom

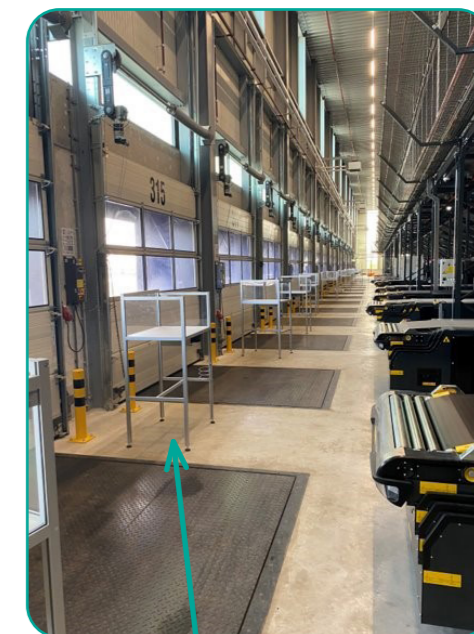

Stanowisko przyjęć



Przykłady użycia video

Aby dowiedzieć się więcej



+48 12 258 60
info@mynorcan.pl

My **NORCAN**.pl

Piłsudskiego 77,
PL-32-050 Skawina