

Focus

by **NORCAN**

Vilken NORCAN-lösning till vilken nytta?

Hur kan vi dra nytta av vårt industriella meccano och vårt stöd för att få produktivitet?

Fokus på ergonomiska designlösningar



ETIncelles, FrenchFab, Ecovadis, CSR och återindustrialisering, NORCANS heta ämnen



Stéphane FAUTH
Président Norcan

NORCAN grundades 1987 och är ledande i Frankrike och bland de första i Europa inom området modulära och skräddarsydda mekaniskt sammansatta lösningar baserade på aluminium-profiler. Vi betjänar både industri, logistik och e-handelsoperatörer.

Vi har ett system, applikationer och lösningar som gör det möjligt att svara på prestandautmaningarna för industriella installationer och flöden genom att förbättra ERGONOMI och SÄKERHET samt Agilitet och PRODUKTIVITET.

Dessutom är vi stolta över att stödja våra kunder mot FRAMTIDENS FABRIK, särskilt med integrationen av SHERPAserien av mobila robotar.

NORCAN är också mycket engagerade i Frankrikes industriella återhämtningsplan: French-Fab och French-Tech ambassadör, NORCAN är en del av ETIncelles-programmet som lanserades 2023 av den franska staten för att gå från SME-status till industriell ETI.

Slutligen arbetar vi också med CSR med alla våra team: vi är alla fast beslutna att ha en positiv inverkan på både samhället och miljön.



Modulära och skräddarsydda lösningar



Fransk tillverkning sedan 1987

MySystem

Ett enkelt, robust, modulärt och perfekt kombinerbart mekaniskt system.



MyApplications

Skräddarsydda APPLIKATIONER som möter dina behov på alla sätt.

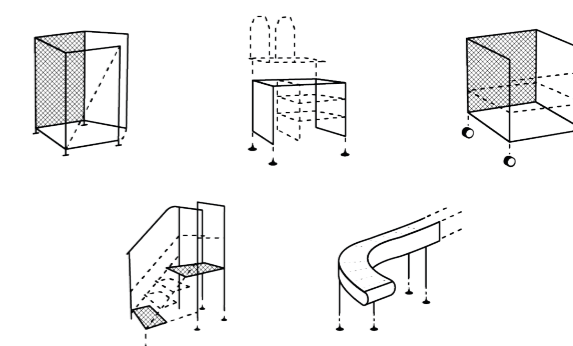

MySolutions

Kompleta, nyckelfärdiga LÖSNINGAR som integrerar de senaste innovationerna



NORCAN, din lokala partner

NORCAN drar nytta av ett nätverk av regionala rådgivare i Frankrike och internationellt, teknisk-kommersiella ingenjörer tillhandahåller alla råd och expertis som krävs för att dina projekt ska lyckas.



15

Internationella länder där vi är närvarande

25+ M€

Årsomsättning

- **NORCAN**
48 rue des Aviateurs
BP 60120
F-67503 Haguenau Cedex
+33 3 88 93 26 26
www.mynorcan.com



Kontakta din rådgivare

Tusentals kunder i över 35 år

FORDON 	LÄKEMEDEL 	JÄRNVÄGS 	LOGISTIK OCH DISTRIBUTION
FLYGTEKNIK 	AGROMAT 	LYX 	
ANDRA BRANSCHER 	FÖRSVARSAKTÖRER 	INOM E-HANDEL 	
	SÖK 		

Från små företag till stora, vi har stöttat tusentals företag dagligen sedan 1987 för att optimera deras arbetsytor och villkor.



M_ySystem NORCAN

Ett mekaniskt sammansatt system utvecklat av NORCAN

Enkel, robust, modulär och perfekt kombinerbar...
NORCAN-systemet tillåter ett oändligt antal applikationer och kräddarsydda lösningar.

Våra profiler finns i förpackningar, i 6 meters stång eller längdskurna.
På begäran kan vi gänga ändarna (M8 eller M10). Tillbehör finns individuellt.

Våra tjänster M_ySystem



Ett system designat Kring M8 standardskruvar

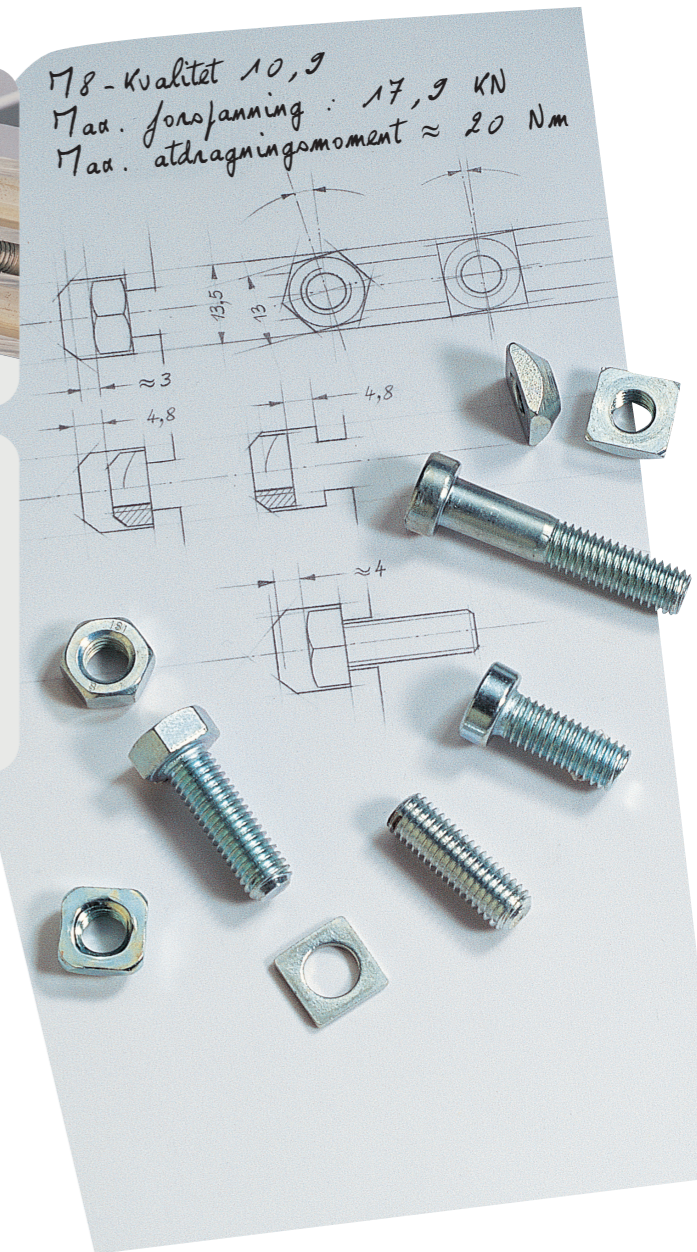
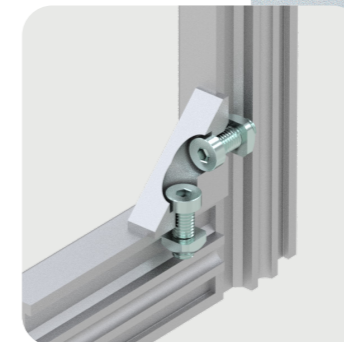
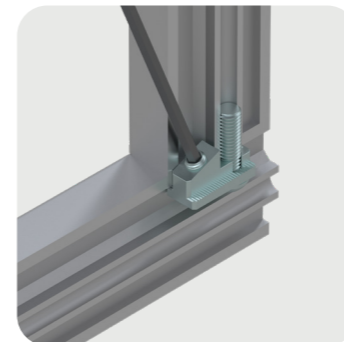
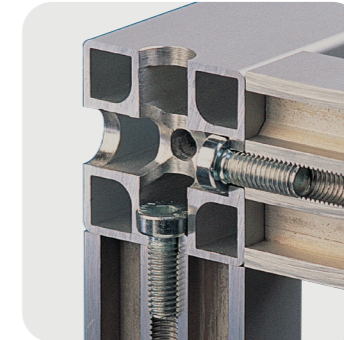
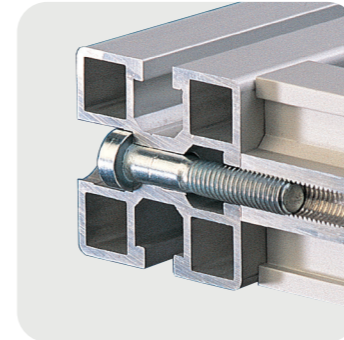

Enkel montering

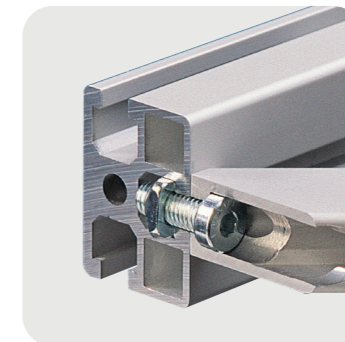

Styv och helt kombinerbar

Våra profilsnitt har en parallell väggstruktur och deras tjocklekar är dimensionerade för att motstå de påfrestningar som är förknippade med att dra åt monteringskruvarna. Detta resulterar i särskilt styva och motståndskraftiga fästen.
NORCAN-profiler kan kombineras med alla våra andra komponenter såsom CARENAL-serien för att skapa rörformiga konstruktioner.



Lean manufacturing

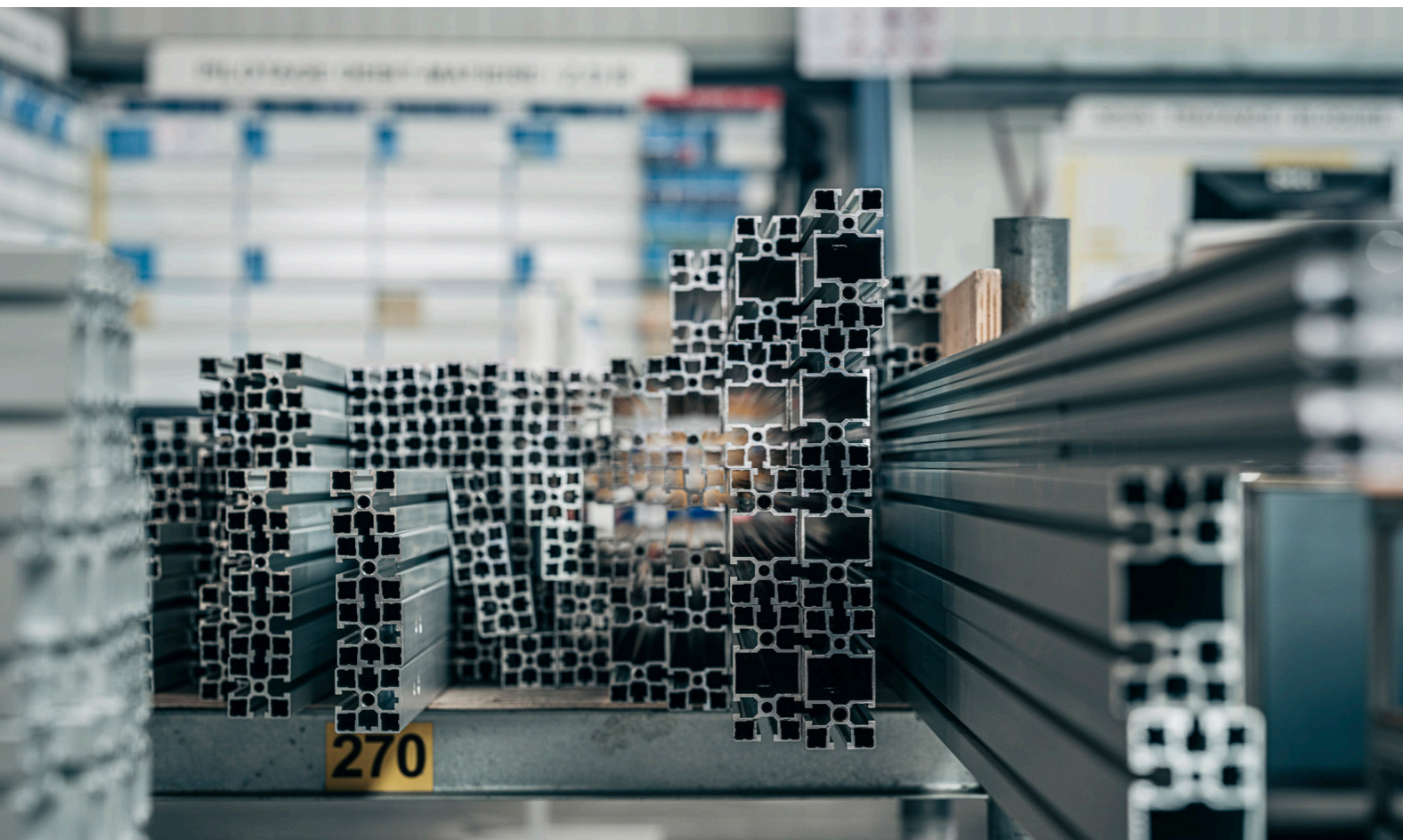

Ett komplett utbud av komponenter för ditt projekt.

Aluminiumkonstruktioner

Aluminiumprofiler

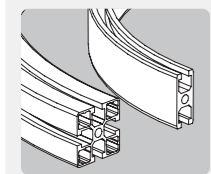
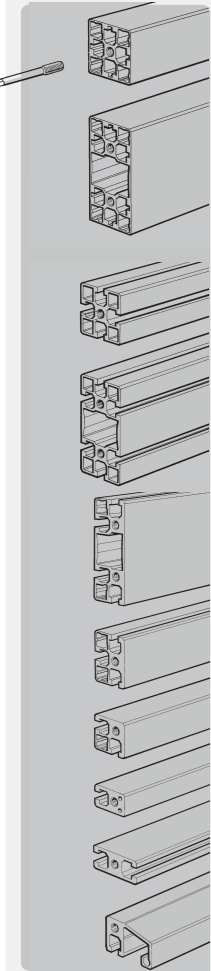

Leder

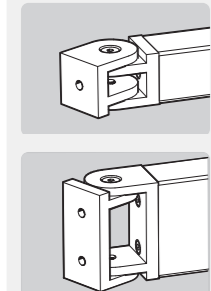

Fästelement

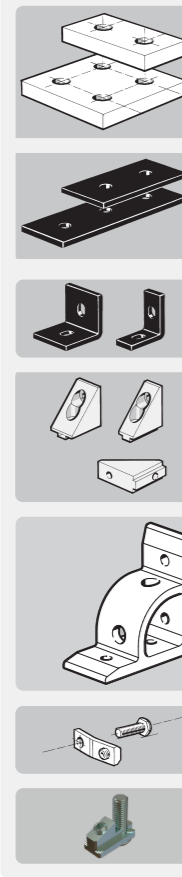

Skravar

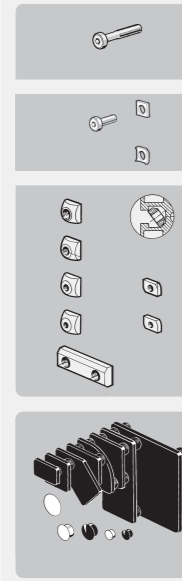

Dörrar och tillbehör

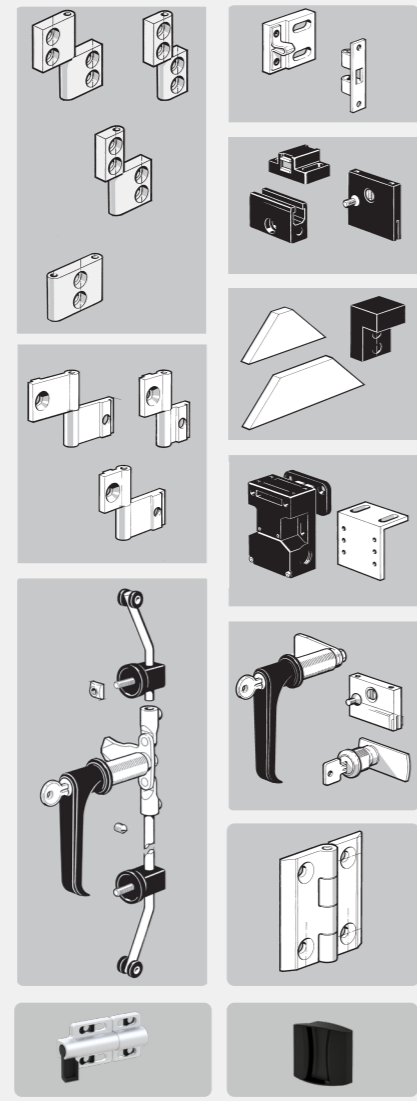

Handtag



Tätning



Paneler och tillbehör

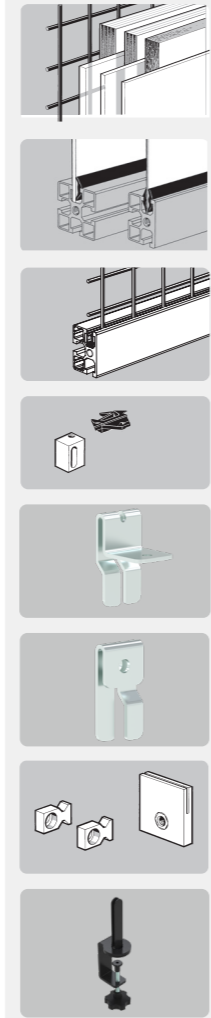

Rullskenor

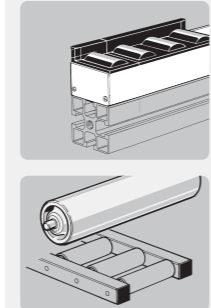

Dörr Guider

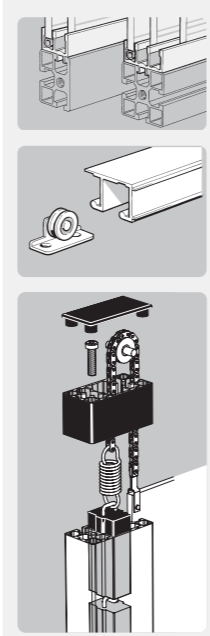

Guider

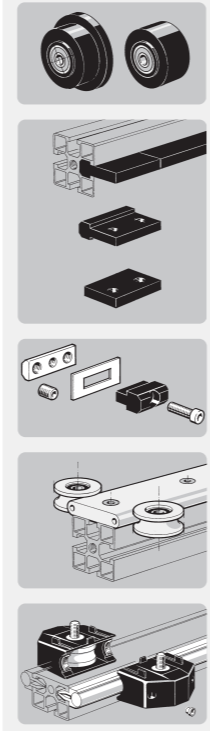

Hjul och Fötter

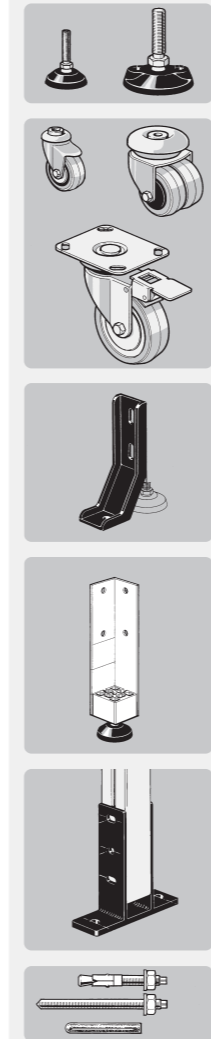

Verktyg

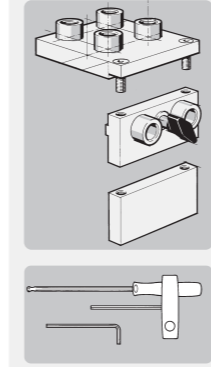

Kombinera rör och profiler

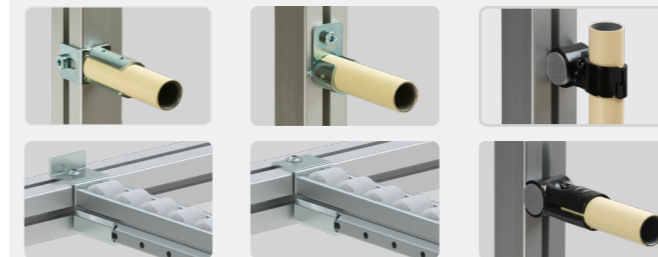

Ergonomi

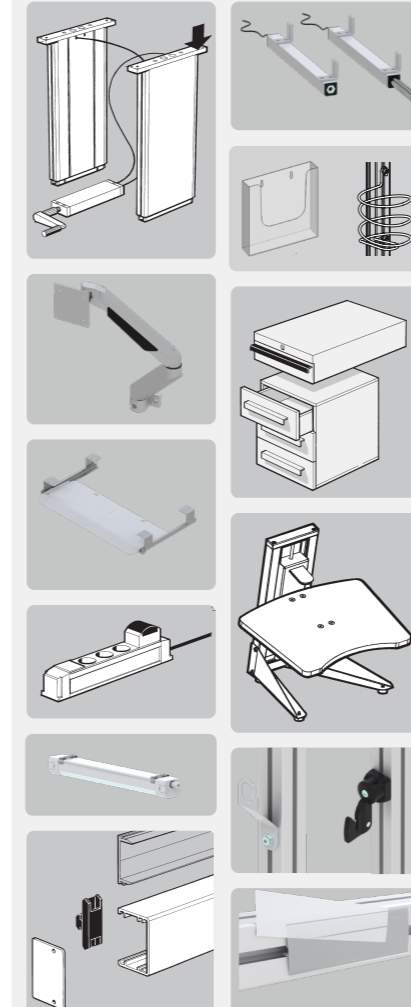

Linjära moduler

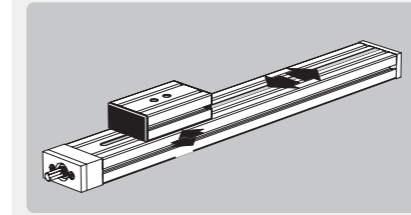

Aluminiumprofils
katalog

Transportörer

Bandtransportörer ø20



Bandtransportörer ø50

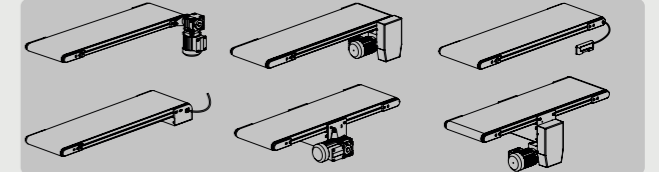

Bandtransportörer ø95



Modulära bandtransportörer

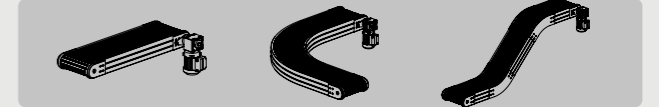

Och många andra..

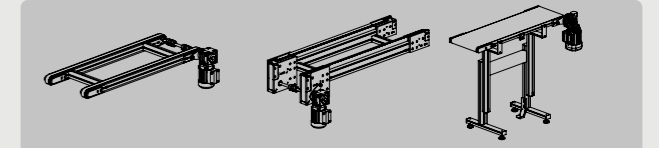

Transportörkatalog

Rörkonstruktioner

Rör ø27,7

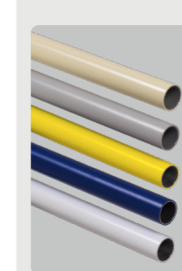

Anslutningar och tillbehör



Rullskenor



Rörkatalog



NyApplications NORCAN

Modulära och skräddarsydda lösningar.

Vi designar och bygger modulära och skräddarsydda lösningar för dig med hjälp av en robust tekniskt-kommersiell kedja. Våra lokala experter, med stöd av vårt designkontor, utvecklar åt dig de lösningar som är bäst lämpade för dina tillverkningsflöden och processer.

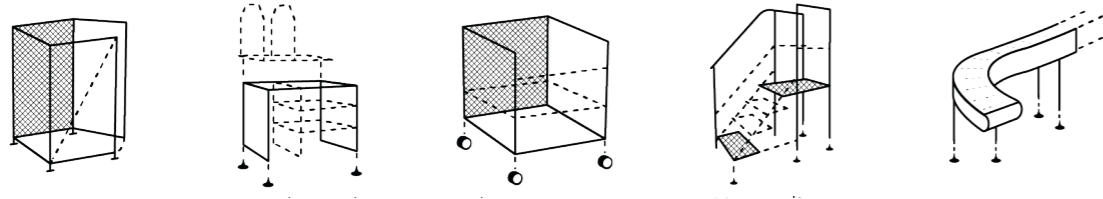

Våra tjänster NyApplications



Teknisk Rådgivning



Studie och Design



Tillverkar i våra verkstäder



Montering i våra verkstäder



Snabba Leveranser

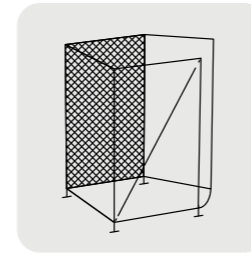

Ramkonstruktioner och maskinskydd

Skyddar människor och maskiner och underhåller utrustning.



+ Applikationer



Modulära maskinskydd i nät



+ Modulära maskinskydd i nät



Användningsområde Video





Arbetsplatser och tekniska möbler

Arbetsstationer för mottagning, kontroll, produktion, packning och frakt.
Ergonomi och effektivitet på jobbet för förbättrad produktivitet.

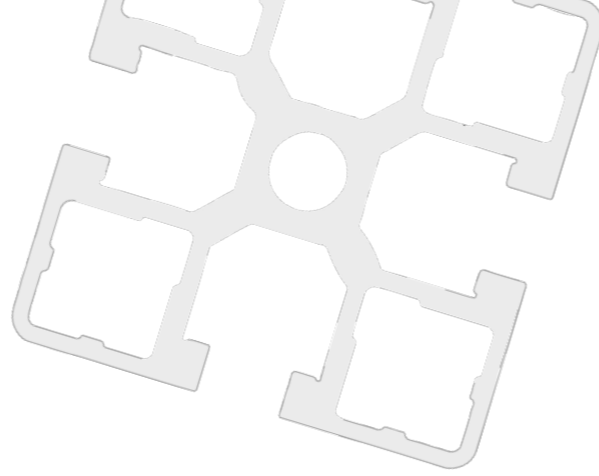

Arbetsstationsspecifikationer

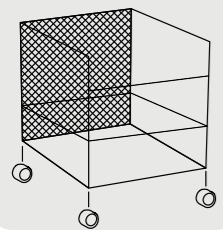

Vagn och hanteringsutrustning

Vagn för transport, förberedelse, upptagning, ventilation och hantering. De gör det också möjligt att minska svårigheten och riskerna med att transportera laster.

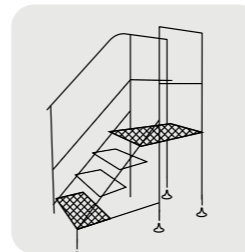
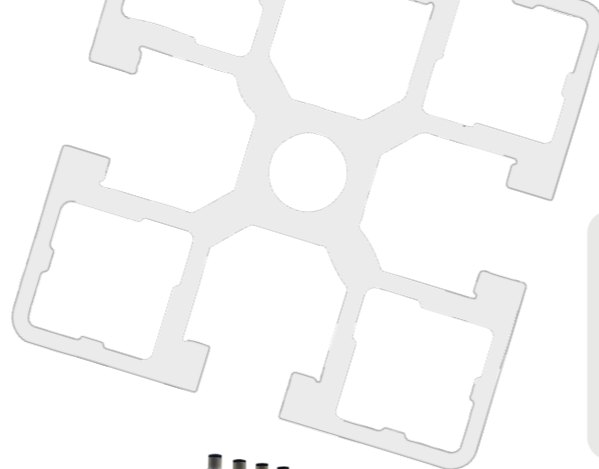

Tillträdesmedel och plattformar

Lösningar perfekt anpassade till din miljö för helt säker tillgång till en arbetsplats på höjd.



+ Applikationer



+ Applikationer

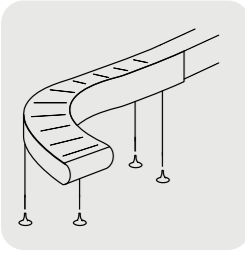

Transport och transportörer

Transportera produkter och varor på fördefinierade vägar kontinuerligt och optimera dina interna flöden.

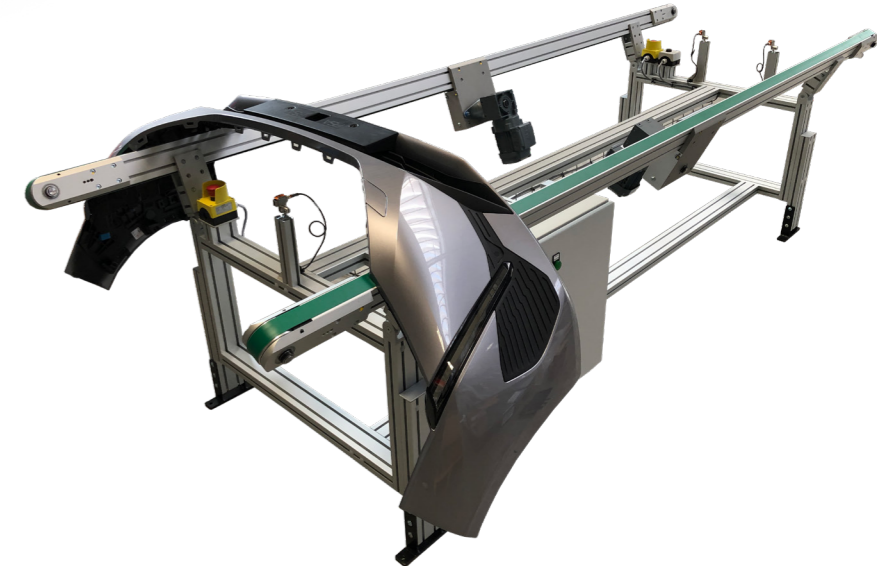
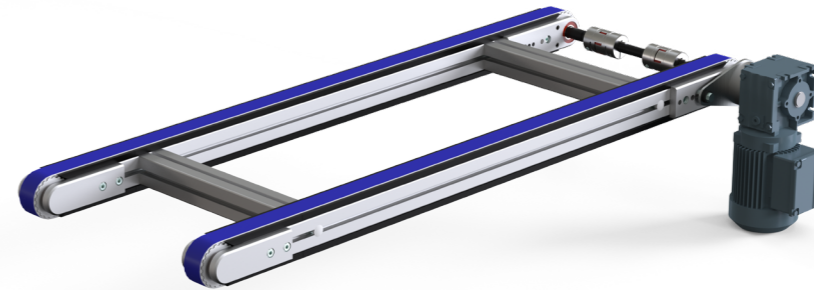
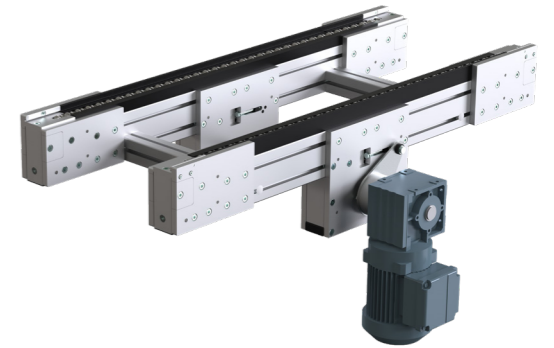
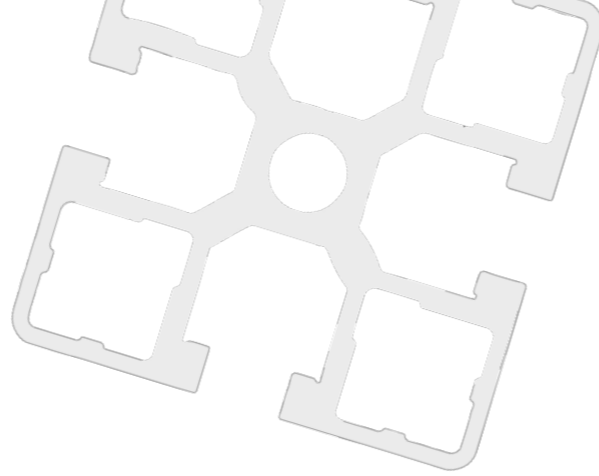

Transportör
specifikationer

Ögonblickets fokus

LÖSNINGAR UTVECKLING ERGONOMISKT

Ergonomiska arrangemang gör det möjligt att öka produktiviteten men också att minska riskerna för MSD för operatörer genom att förse dem med utrustning anpassad till deras uppdrag och deras kroppstyper.

Se till att utrustningen är lättillgänglig och snygg. För att göra detta är det möjligt att installera käll, verktygsstöd, specifik förvaring eller ledade armar.

Överväg också att skapa specifika områden för olika uppgifter och se till att varje område har den utrustning som behövs för den uppgiften. För bättre organisering av utrymmen, särskilj arbetsstationer som är dedikerade till montering från de som är avsedda för förpackning eller frakt. Deras roller är inte desamma, det är viktigt att utrustningen också är distinkt.



ERGONOMISK UTRUSTNING



Arbetsstations
specifikationer



Verktyghållare



Skärmhållare



Höjdjustering



Lådor med lås



Soptunna



Stöd för skanner

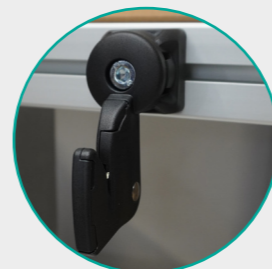

Emballagekniv



Hållare för emballage
och etiketter



Tangentbordshylla



Printerhylla

My Solutions NORCAN

För integration av kompletta lösningar.

Genom att kombinera alla våra lösningar och integrera teknologier och mjukvara erbjuder vi kompletta automatiserade och robotiserade lösningar. För att stödja dig mot framtidens fabrik, integrerar NORCAN olika former av intelligens i sina lösningar, inklusive SHERPAserien av mobila och samarbetsrobotar.

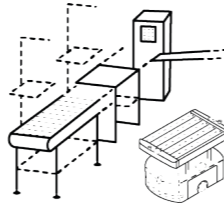

Våra tjänster My Solutions



Teknisk rådgivning
av experter

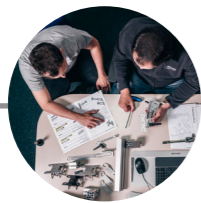

Studie
och design



Tillverkat i
våra verkstäder



Montering i
våra verkstäder



Installation
På plats



Driftsättning

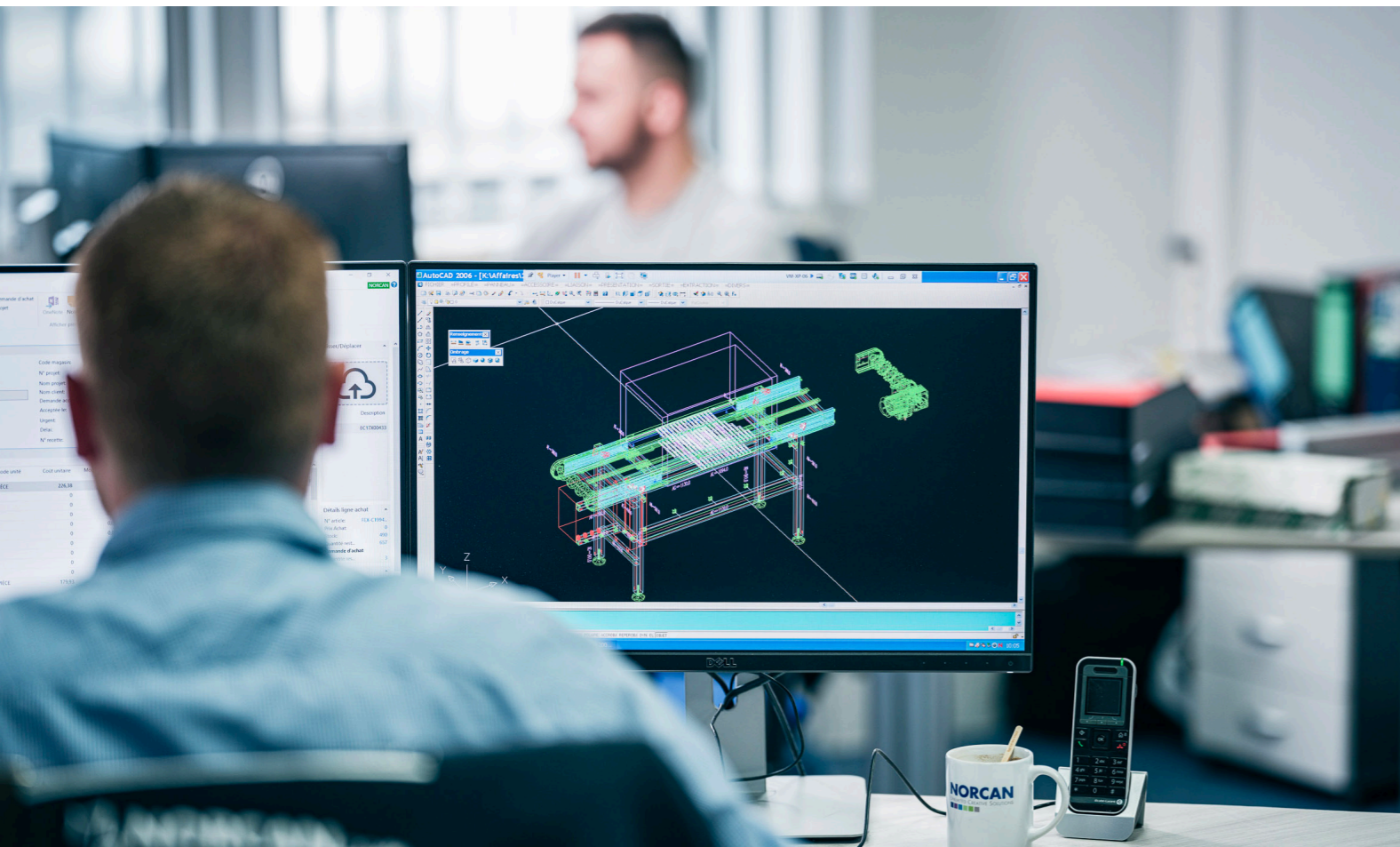

Anpassad efter dina behov

PRODUKTIONS INTRALOGISTIK

- Hantera flöde
- Kittning, linjekantmatning, delöverföringar
- Palletering / depalletering / fyllning / lossning

SPECIFIKA LÖSNINGAR

- Särskilda automatiserade/ robotapplikationer
- Förpacknings-/fraktlinjer
- Smart förvaring



DISTRIBUTIONSLOGISTIK

- AMR i följ mig/fristående/zonlägen
- Beställa beredningslösningar
- Rullande och hanteringsflöde

LOGISTIK

För att på bästa sätt möta dina behov personifierar och anpassar NORCAN de övre modulerna av SHERPA®-robotar samtidigt som den skapar kringutrustning som optimerar dina produktionsflöden och processer.

Optimerad navigationsintelligens och robotkartläggning gör det möjligt att registrera miljödata och utveckla den på ett säkert sätt.

Genom att kombinera mobil robotik med våra historiska kunskaper inom arbetsplatslayout och optimering av intralogistikflöden erbjuder vi dig kompletta, nyckelfärdiga lösningar.



+ information om robotintegration

Robotar designade och tillverkade i Frankrike



SHERPA B



SHERPA D



SHERPA P



SHERPA F



Förutom robotik designar och implementerar vi olika lösningar inklusive intelligens.

Det intelligenta lagringssystemet NORCAN begränsar till exempel de manipulationer som utförs av operatörer, vilket gör att de kan koncentrera sig på uppgifter med högt mervärde.

Å andra sidan, för att fullborda lösningen erbjuder NORCAN obegränsade möjligheter när det gäller kringutrustning (Sherpa, arbetsstationer, vagnar, etc.).

HANTERA OCH DISTRIBUTERA DINA PAKET ENKELT

RECEPTION : Hantering och organisation av paketinmatning

LAGER : Automatisk förvaring i förvaringsenheten.

DISTRIBUTION : Hämta paketet du behöver med ett klick.



+ information om den smarta lagringen

- Ergonomi och utrymmesbesparing
- Modulär och skalbar lösning
- Pakethantering i flera format
- Flexibilitet för pakethantering
- Enkel integrering
- Organisation: undviker bortkastade paket och tid
- Säkerhet och spårbarhet av pakethantering
- Möjlighet till variabel butiksutgång



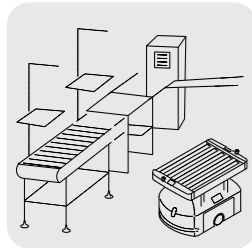

integrerade linjer och öar

Robotik för varje del av din process för att förenkla och effektivisera dina flöden.



Application client

HORV
Medical



+ Applikationer

Våra användningsområden

PRECIJURA

Problem : Operatörerna var tvungna att hantera förflyttning av delar och avfall. De kunde inte ägna sig helt åt produktionen.

Lösning NORCAN

Implementering av SHERPA-D utrustad med vagnar och NORCAN hyllor. SHERPA:erna kommer för att evakuera delarna när operatören begär det..

Vinst : Föraren kan koncentrera sig på maskinen utan att behöva hantera delarnas olika rörelser.



Se alla våra användningsområden i video



HUTCHINSON

Problem : En robotpalleteringscell måste föras med lådor tillverkade av 6 packstationer.

Lösning NORCAN : Två SHERPA-B förser stationerna med tomma lådor och samlar upp de fulla lådorna för att placera dem på en transportör.

Vinst : Automatisk matning av palleteringscellen.



MyApplications NORCAN

FOKUS PÅ YRKEN I E-HANDEL OCH LOGISTIK

Med flera tusen projekt utförda för e-handels- och logistikbranschen är vårt engagerade team experter på det här områdets särdrag.

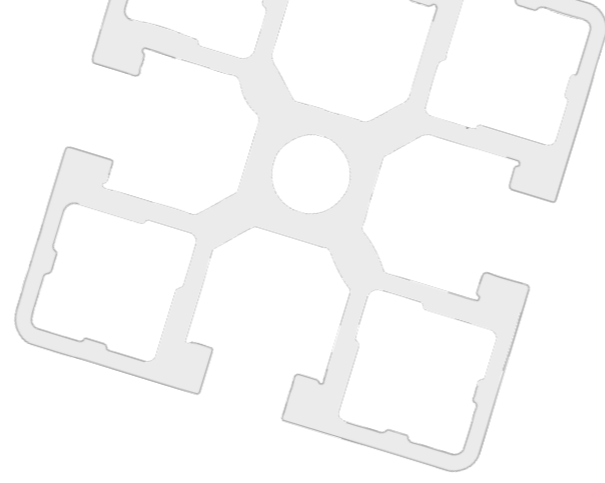

I vår fabrik – monteringsvalidering och testning innan serien påbörjas.



Boxsorteringssystem mot stationens framsida

Justerbar arbetsyta som gör att du kan anpassa höjden på bordet genom att helt enkelt trycka handen på bordet

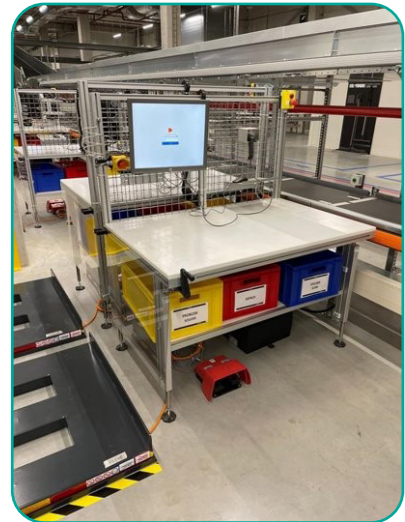

MOTTAGNING OCH RETUR

PLOCKANDE VAGNAR

PACKA & SKICKA



4st-teleskopiska hydrauliska ben med manuell kontroll



Hylla ansluten till transportören

Hylla fästs på en fjäder för att garantera konstant nivå

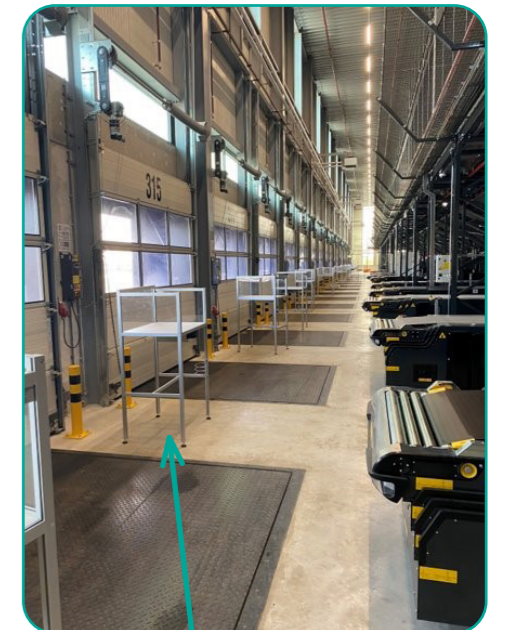

Mottagningsstationer



Se våra användningsområden i video



+ 46 18 14 52 14
info@mynorcan.se

My **NORCAN**.se

Bergsbrunnagatan 11
SE-753 23 UPPSALA